

**PLANTA**

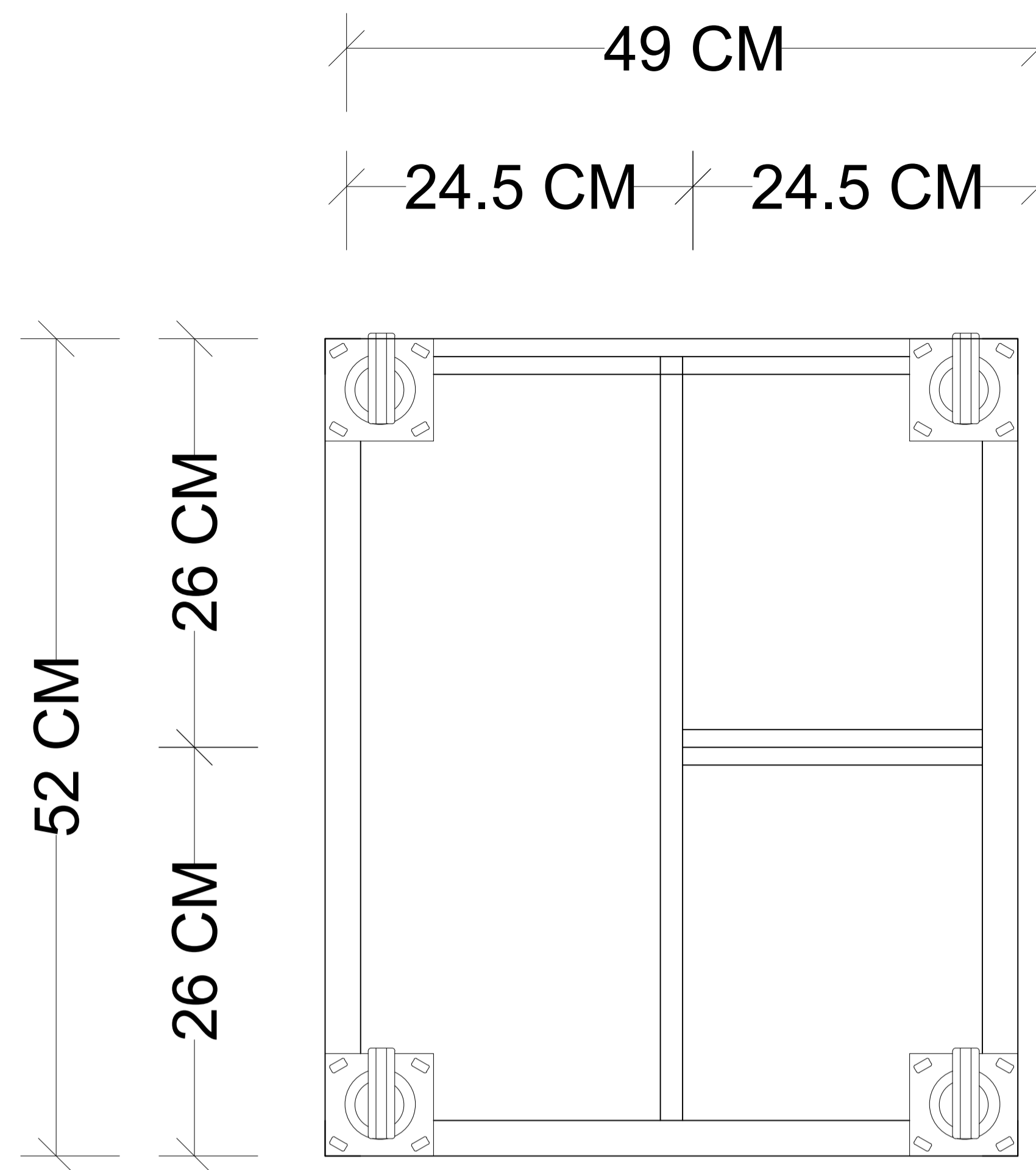

**BASE**

**CARACTERÍSTICAS GENERALES**

Material	Chapa de acero de 0.8 mm de espesor (mínimo). Pulida y laminada en frío, proceso por el cual dota al material de elevada resistencia.
Estructura	Estructura de envolvente única sin uniones vistas. Marco de tubo estructural cal. 18 de 3/4"x3/4" colocado en parte frontal de ropero y en puerta.
Sistema de cierre	Platina de 1.2 mm (mínimo) de espesor con agujero de 13 mm de diámetro, remachado en los marcos de puerta y frente de cajón
Acabado	Pintura electrostática epoxi en polvo y secado al horno.
Herrajes	Bisagras tipo bandera de primera calidad, para uso rudo.

**NOTAS:**

- Una vez adjudicado y previo a la fabricación, el Proveedor, la Unidad Ejecutora y la Supervisión del contrato verificarán que las dimensiones de los roperos sean las ofertadas. Cualquier cambio que sea requerido para mejora del bien será consignado mediante Acta y se plasmará en planos de taller necesarios. Además definirán el color de acuerdo a la paleta proporcionada por el fabricante.
- Rótulo de identificación será pintado en puerta o costados.