

ACLARACIÓN No.1

Licitación Pública Nacional MSPS /GA-01/2019

PARA: “SUMINISTRO E INSTALACION DE MOBILIARIO DE OFICINA PARA LA MUNICIPALIDAD DE SAN PEDRO SULA”

De conformidad con lo establecido en las IO-10 DE LAS ACLARACIONES, la Municipalidad de San Pedro Sula realiza las siguientes aclaraciones:

1. COD/MSPS-2.1 / COD./MSPS-2.2: >>> Favor especificar la altura del mueble del nivel del piso a tabla de escritorio.

Aclaración:

1. COD/MSPS-2.1/ COD/MSPS-2.2

La Altura del mueble al nivel del piso a la tabla de escritorio.
72 cm Altura

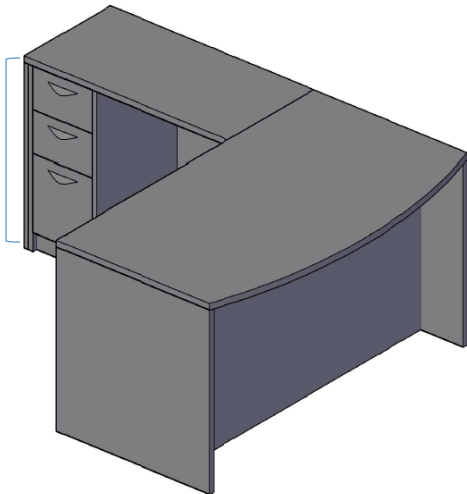

2. COD/MSPS-2.4:

- Este código se detalla en el catálogo de Mobiliario MSPS 2019 pero no se detalla en el Plan de Ofertas de la Sección 9.4 Información Económica y descripción técnica (páginas 7, 8, 9, 10) del Pliego de Condiciones. Favor indicar si este código debe ser ofertado? De ser así, indicar cantidad de unidades. Adicionalmente necesitamos respuesta a las siguientes inquietudes:
- Cuál es el diámetro externo e interno del mueble?



- » Indique por favor la altura del mueble del nivel de piso a la tabla de escritorio, y de la tabla de escritorio a la parte más alta del mueble.
- » Favor indicar profundidad de la repisa superior y profundidad de la repisa principal del escritorio.

Aclaración: ESCRITORIO DE RECEPCION CURVA ALTA, este Artículo no está dentro de los requerimientos por lo cual no es necesario detallar dicho artículo, verificar adenda Número 1 (adjunto) listado de artículos a ofertar.

3. COD/MSPS-3.4 > Favor indicar alto, ancho y largo del mueble.

Aclaración:

1. COD/MSPS-3.4



Mesa de madera
Altura 45/50cm
Largo 92cm
Ancho 56cm



4. COD/MSPS-S.1 /5.2/5.3/5.4/5.4/5.5/5.6/5.7/5.8 >>> Favor indicar a detalle ancho, alto y profundidad de todas las piezas (Gavetas, escritorios, estantes, vidrios, etc.).

Aclaración:

COD/MSPS-5.1/5.2/5.3/5.4/5.5/5.7/5.8

(Las descripciones de todos los módulos son iguales la diferencia radica en que el modular se va armando de acuerdo al requerimiento pero las especificaciones técnicas son las mismas.

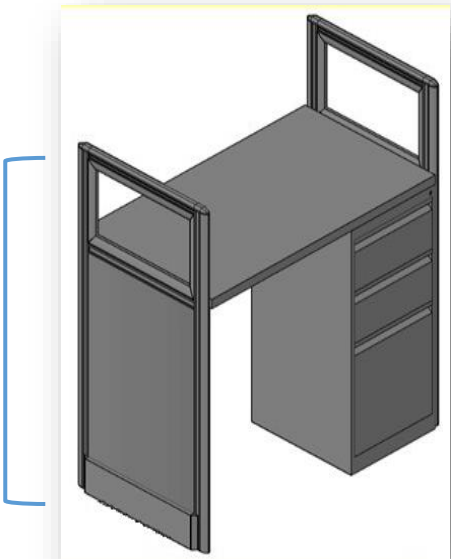

Alto de mueble al nivel del piso

Alto 71.1 cm

Tablero 1 Pulgada

Panel 28mm

Vidrio 19 cm Altura

Grosor 6mm

Gavetas Ancho 35.5 cm

Alto 14 cm

Fondo 29 cm

5. COD/MPS-S.4: >> Este código se repite en el catálogo de mobiliario MSPS2019, en las pestañas Modular Sencillo (150cm) y Modular Atención al Cliente. Favor indicar si no hay ningún inconveniente con esto., pues vemos que son muebles completamente diferentes.

Aclaración:

- **COD/MSPS-5.**



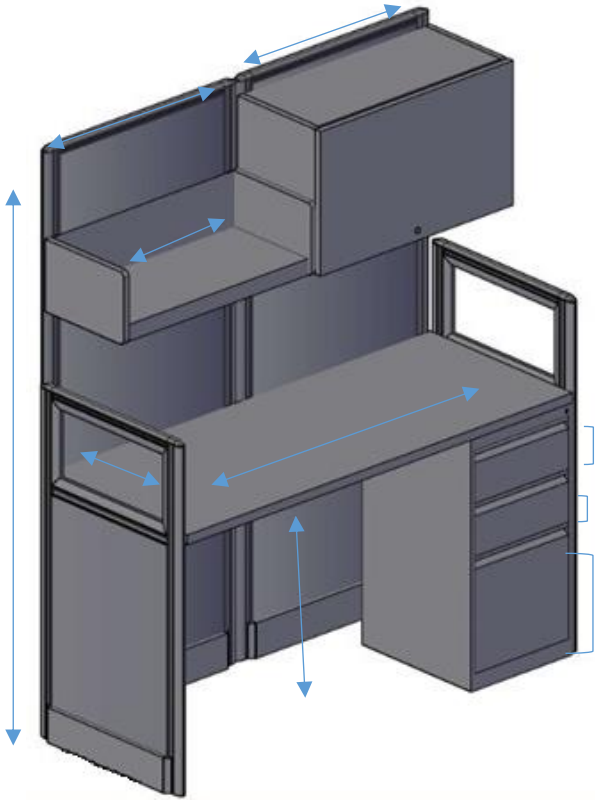

Modular Aéreo

Altura 165cm

Altura del mueble a nivel del piso de 71.1cm

2 panel de 75cm c/u Formando la medida de 150CM

Gaveta Ancho de 39.4cm alto x 46cm de profundidad

Repisa 68.5cm a 75 Cm Largo

Gavetero Aéreo 75 cm con una profundidad de 35.6cm Largo a 75cm

Su altura es de 40.6 cm

Gavetas pequeñas 35.5cm ancho 14 cm de alto Profundidad 12cm

Vidrio 19cm en altura Grosor 6mm

- **COD/MSPS-5.4 MODULO SENCILLO** No hay requerimiento al respecto favor verificar adenda número 1



- **COD/MSPS-5.9 MODULO ATENCION AL CLIENTE FORMA DE "L":**
Al respecto, el modular atención al cliente con el modulo cuenta con un faldón hasta el piso.
Favor verificar el catalogo donde se especifica las medidas de dicho mueble

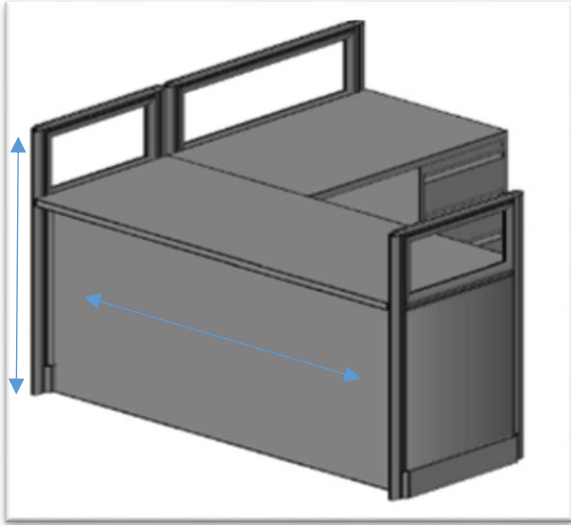

Atentamente,

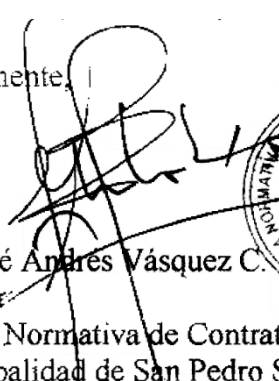
Lic. José Andrés Vásquez C.
Director
Oficina Normativa de Contrataciones y Adquisiciones
Municipalidad de San Pedro Sula

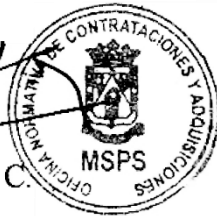

Copia: Gerencia de Infraestructura
Archivo