



ALCALDIA MUNICIPAL DEL DISTRITO CENTRAL

NOMBRE DEL PROYECTO: "RESTAURACION DEL PARQUE LA CONCORDIA (I ETAPA)

CODIGO: 1063

**Licitación Pública Nacional
No: LPuNO-14-AMDC-216-2016**

SECCION IX

FOTOGRAFIAS DEL PROYECTO:



VISTA DE LAS PERGOLAS DENTRO DEL PARQUE



VISTA DEL PISO DE TERRAZA



ELEMENTOS DECORATIVOS EN MAL ESTADO



CROQUIS DE UBICACIÓN:



CODIGO: 1063

**COORDENADAS UTM: 477481.31 m E
1560052.66 m N**

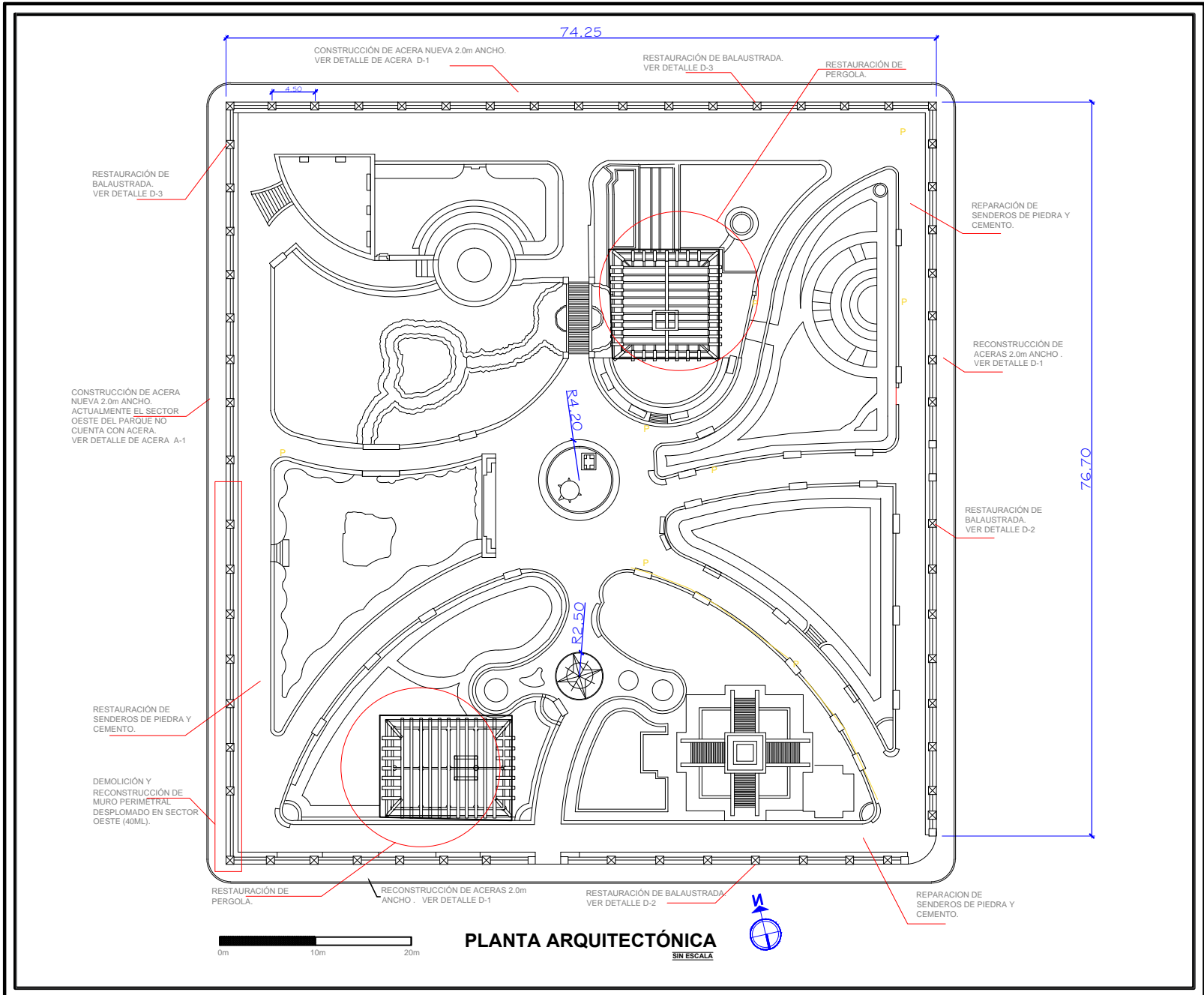

PROYECTO: RESTAURACIÓN PARQUE LA CONCORDIA	PLANO: PLANTA ARQUITECTÓNICA PARQUE LA CONCORDIA	FECHA: ENERO 2016	HOJA: 1/4
	UBICACIÓN: PARQUE CENTRAL / TEGUCIGALPA	REALIZADO: GERENCIA DEL CENTRO HISTORICO	ESCALA: SIN ESCALA

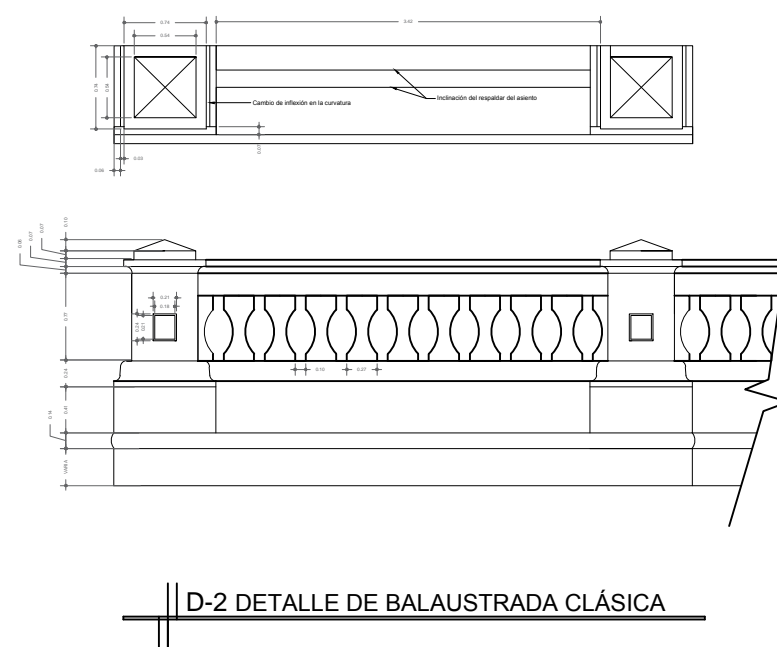
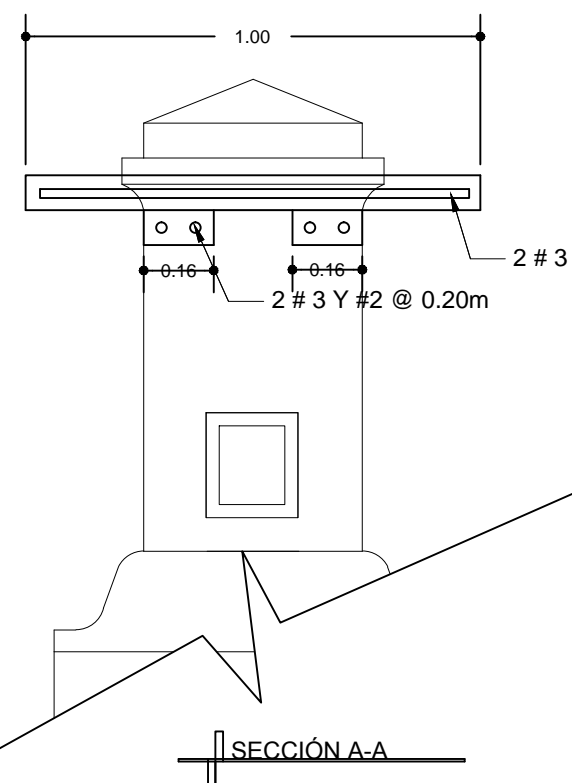
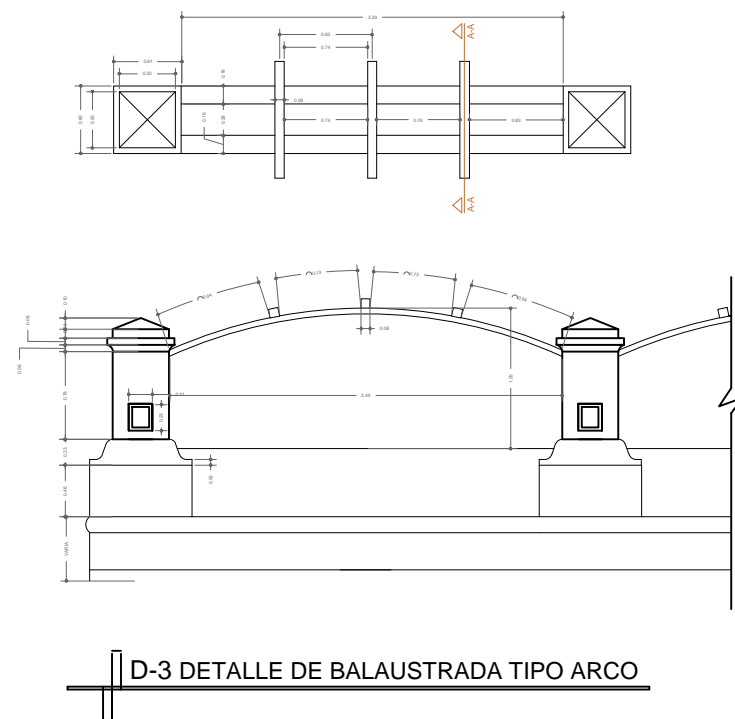
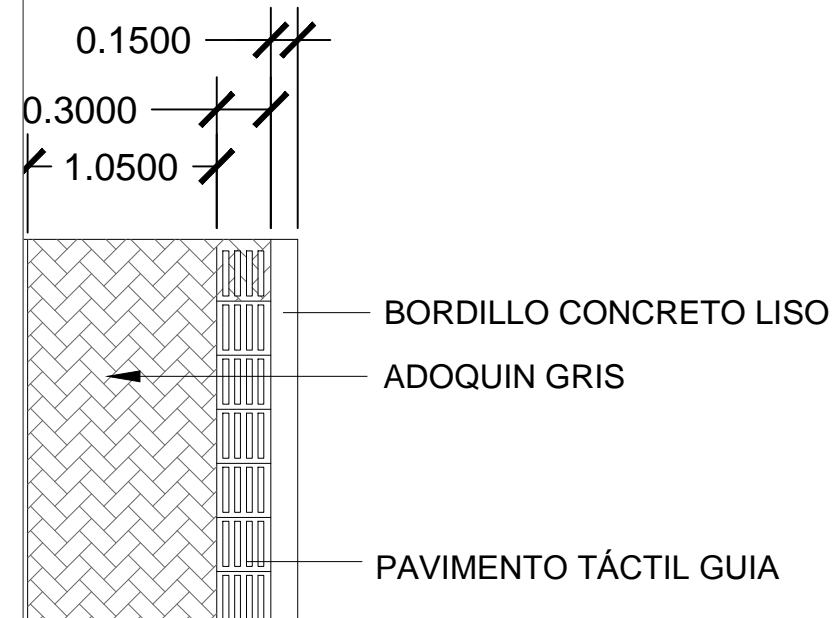
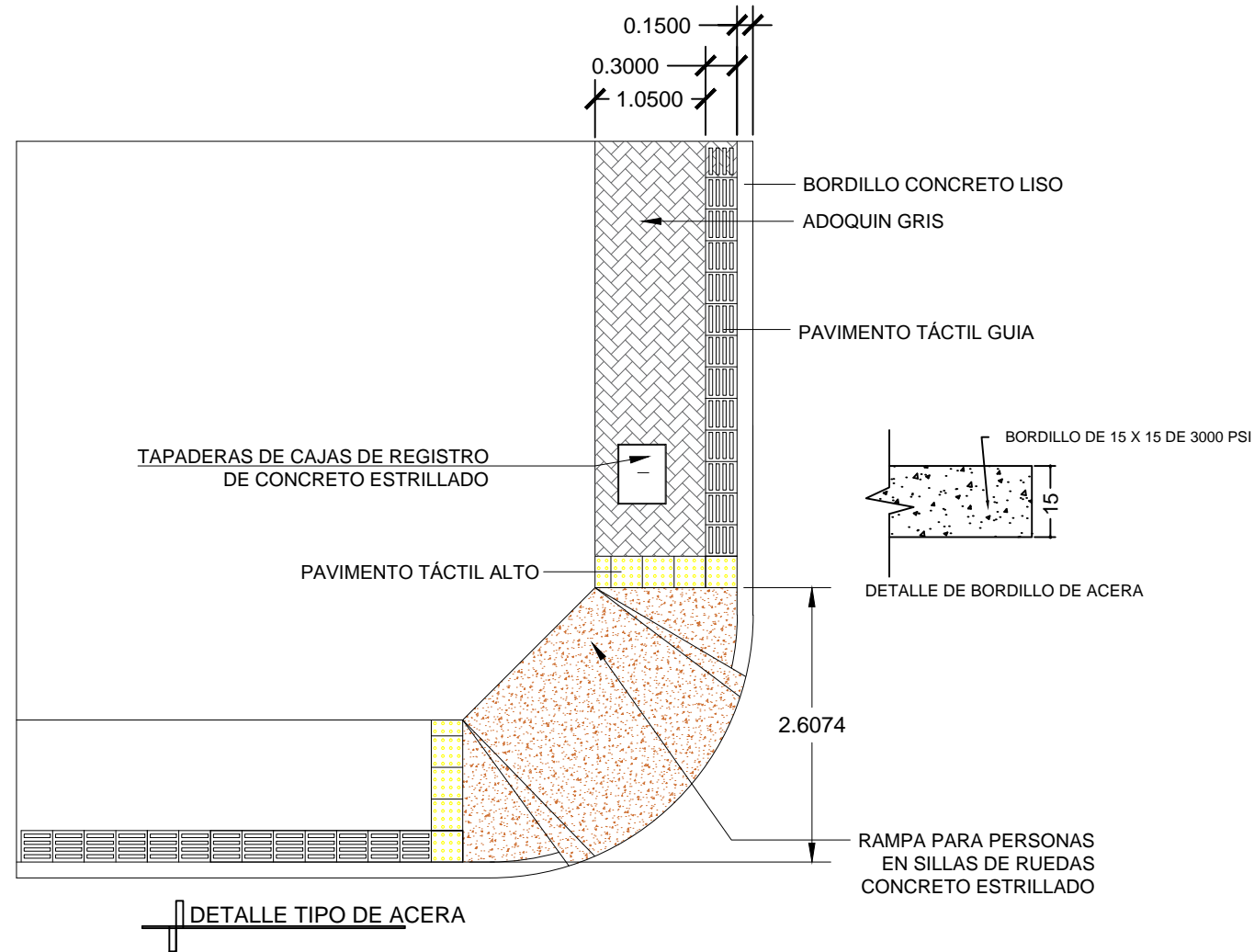

HOJA: 2/4

FECHA: ENERO 2016

ESCALA: SIN ESCALA

PLANO: DETLLES ARQUITECTÓNICOS

REALIZADO: GERENCIA DEL CENTRO HISTORICO

PROYECTO: RESTAURACIÓN PARQUE LA CONCORDIA

UBICACIÓN: PARQUE CENTRAL / TEGUCIGALPA

SIMBOLOGIA

	Alimentador Principal con cable 2 x 2 +1x4 THHN en Ducto de Ø 1 1/2", incluir Varilla 5/8"x7' cobre para aterrizaje en panel electrico.
	Alimentador Electrico para Luminarias con cable 2 x 8 +1x10 THHN en Ducto de Ø 1"
	Luminaria Tipo Globo (Espefera) Difusor Acrilico Blanco Diametro espera minimo Ø 50 cm. Bombillo Fluorescente de 26 W, 120 Volt
	Luminaria para Exterior, Ubicada en Postes Metalicos seccion circular, SIMILAR KT1 90L 120 SP04 Lithonia Lighting. incluye fotocelda, accesorios para montaje a 90 Grados
	Luminaria para Exterior, Ubicada en Postes Metalicos seccion circular, SIMILAR KT1 90L 120 SP04 Lithonia Lighting. incluye fotocelda, accesorios para montaje a 180 Grados
	Luminaria para Exterior, Resalte de Monumentos Similar a PHILIPS BCP463 19xLED-HB-2700 100-277V HMA GR
	Caja de uniones tipo Cantex, 12x12x6
	Caja de uniones tipo Cantex, 6x6x6
	Base de Medicion 120/240V. clase 200, para intemperie
	Centro de Carga Monofasico, barras de 200 Amp, 120/240V, 30 Polos
	Poste Existente de ENEC
	Control de Alumbrado, base contactores, PLC (Programacion de Tiempo), Opcion Manual, automatico.
	Luminaria para Exterior, Ubicada en Postes Metalicos seccion circular, SIMILAR Syl veo 1 HSI-MP 100W de Sylvania , accesorios para montaje.

UNIFILAR

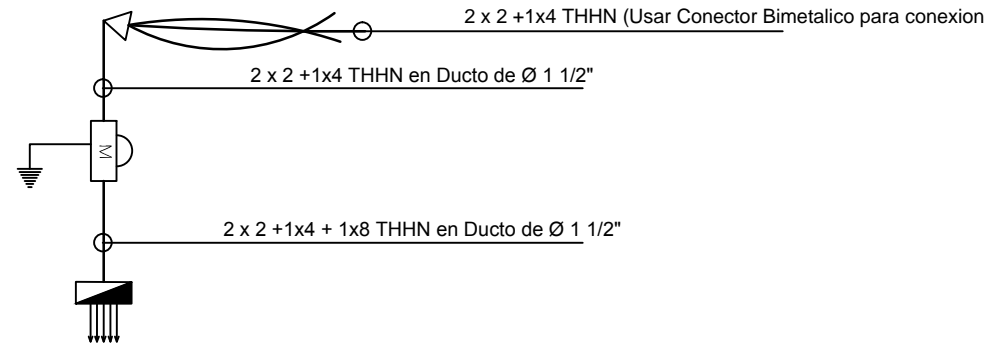

CCP: Panel Monofasico de 30 Espacios, 120/240V, Barras de 200 Amp													
Alimentador : L1/L2: 2# 2 THHN POR FASE, 1# 4 LN. LT: # 8 THHN. Ducto: 1 1/2"													
Descripcion	Inter.		Cable THHN	Diámetro del ducto	No.	A	B	No.	Diámetro del ducto	Cable THHN		Descripcion	
	P	Amp								P	Amp		
Iluminacion Luminarias en Postes Metalicos	1	30	2x8+1x10	1"	1	x		2	1"	2x8+1x10	1	20	Iluminacion Luminarias Tipo Globo
Iluminacion de Pergola	1	20	2x8+1x10	1"	3		x	4	1"	2x8+1x10	1	30	Iluminacion de Luminarias en Postes para areas especiales
Iluminacion de Luminarias en Postes para Area Central del Parque	1	30	2x8+1x10	1"	5	x		6	1"	2x8+1x10	1	20	Iluminacion Luminarias Tipo Globo
Iluminacion Luminarias en Postes Metalicos	1	30	2x8+1x10	1"	7		x	8	1"	2x8+1x10	1	20	Iluminacion de Luminarias en Postes para areas especiales
Iluminacion de Escalinata	1	20	2x8+1x10	1"	9	x		10	1"				
					11		x	12	1"				
					13	x		14	1"				
					15		x	16	1"				
					17	x		18	1"				
					19		x	20					
					21	x		22					
					23		x	24					
					25	x		26					
					27		x	28					
					29	x		30					

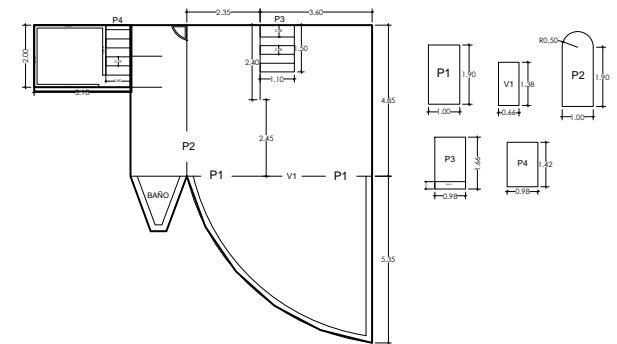

DETALLE INTERIOR BAJO MIRADOR (BAÑOS)

SIMBOLOGIA	
	TUBERIA DE AGUAS LLUVIAS EXISTENTE
	TUBERIA DE AGUA POTABLE EXISTENTE
	CAJAS DE AGUAS LLUVIAS
	CAJAS DE AGUAS POTABLE
	POZOS DE INSPECCIÓN EN LA CALLE

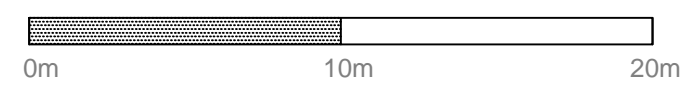
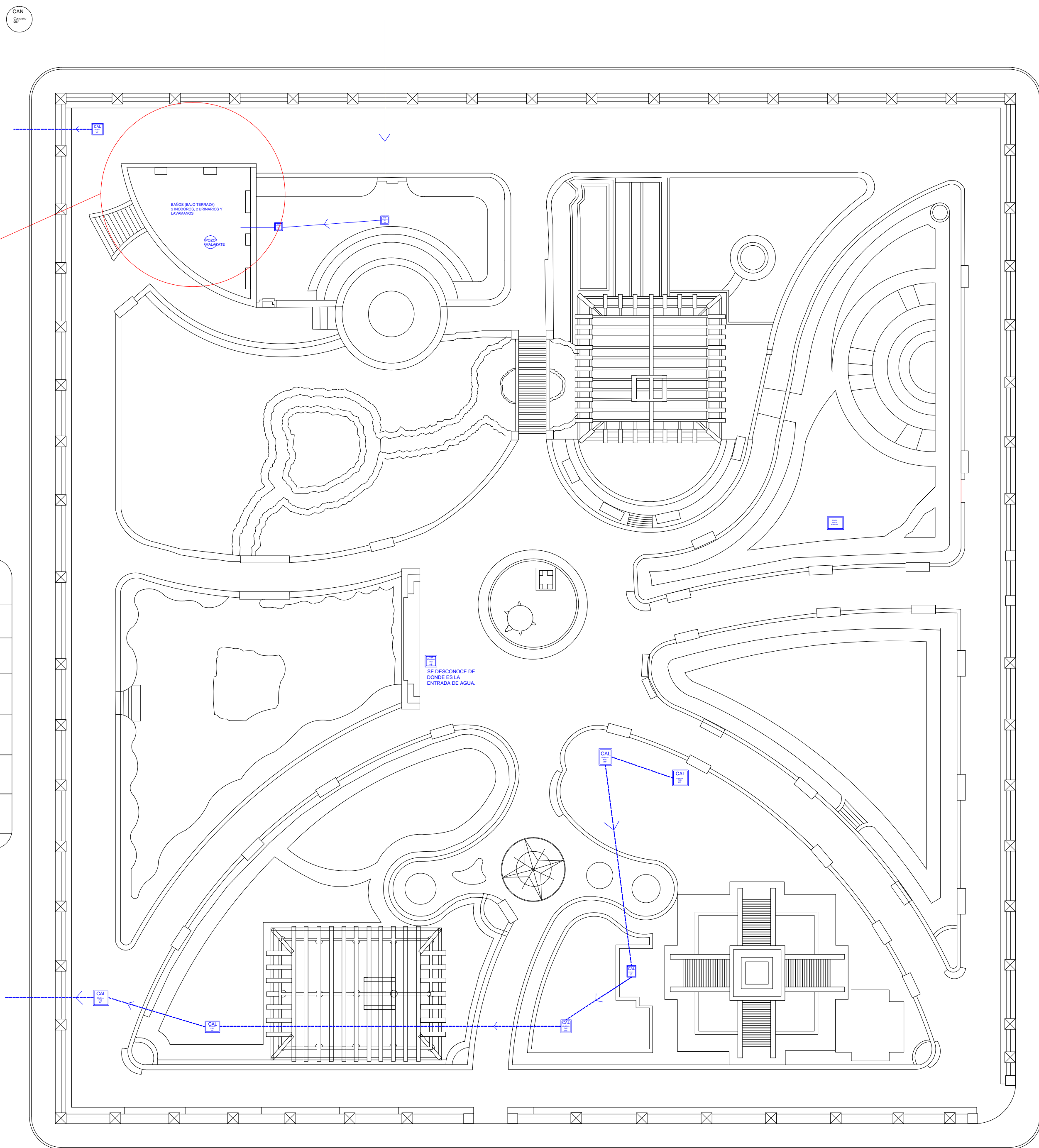

PLANTA HIDROSANITARIA
SIN ESCALA



PROYECTO:
RESTAURACIÓN PARQUE LA CONCORDIA
UBICACIÓN: PARQUE CENTRAL / TEGUCIGALPA

PLANO:
PLANTA HIDROSANITARIA PARQUE LA CONCORDIA
REALIZADO: **GERENCIA DEL CENTRO HISTORICO**

FECHA:
ENERO 2016
ESCALA:
SIN ESCALA

HOJA:
4/4

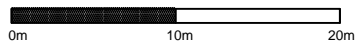
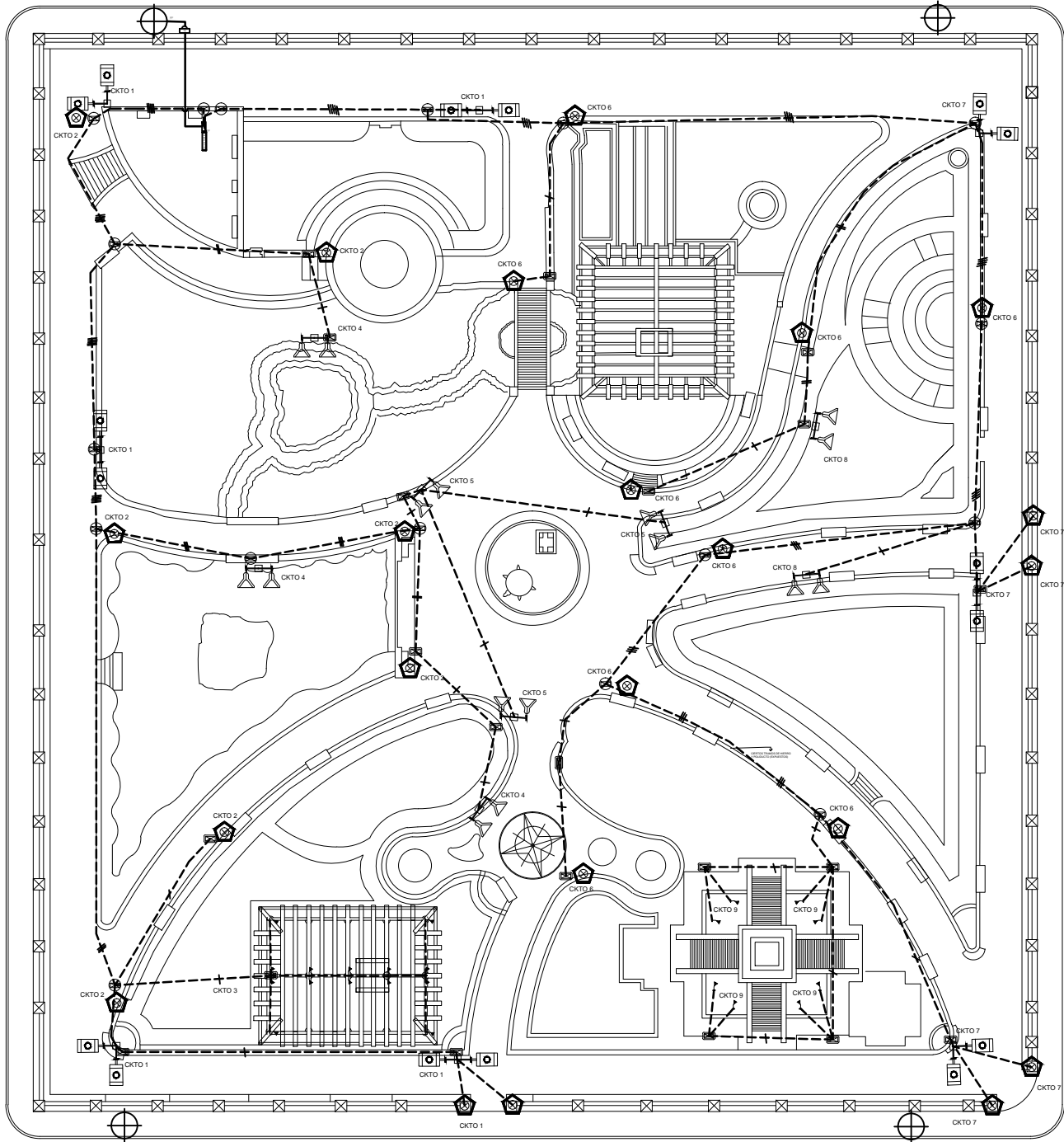

PLANTA ELÉCTRICA
SIN ESCALA

