

DOCUMENTO DE LICITACIÓN



Alcaldía Municipal del Distrito Central

LICITACIÓN PÚBLICA

No. LPuNBS-07-AMDC-551-2017

**“ADQUISICIÓN DE PUPITRES PARA DIFERENTES CENTROS EDUCATIVOS
DEL DISTRITO CENTRAL”**

Fuente de Financiamiento

Fondos Municipales

Tegucigalpa, MDC; diciembre de 2017

INDICE

SECCION I - INSTRUCCIONES A LOS OFERENTES.....	1
IO-01 CONTRATANTE	1
IO-02 TIPO DE CONTRATO.....	1
IO-03 OBJETO DE CONTRATACION	1
IO-04 IDIOMA DE LAS OFERTAS.....	1
IO-05 PRESENTACIÓN DE OFERTAS.....	1
IO-05.1 CONSORCIO	2
IO-06 VIGENCIA DE LAS OFERTAS	2
IO-07 GARANTIA DE MANTENIMIENTO DE OFERTA	2
IO-08 PLAZO DE ADJUDICACION	2
IO-09 DOCUMENTOS A PRESENTAR	3
IO-10 REUNION DE ACLARACIONES	5
IO-11 EVALUACION DE OFERTAS	6
IO-12 ERRORES U OMISIONES SUBSANABLES	9
IO-13 ADJUDICACION DEL CONTRATO.....	10
IO-14 FIRMA DE CONTRATO	10
SECCION II - CONDICIONES DE CONTRATACION	12
CC-01 ADMINISTRADOR DEL CONTRATO	12
CC-02 PLAZO CONTRACTUAL.....	12
CC-03 CESACIÓN DEL CONTRATO	12
CC-04 LUGAR DE ENTREGA DEL SUMINISTRO	12
CC-05 PLAZO Y CANTIDADES DE ENTREGA DEL SUMINISTRO (PLAN DE ENTREGA).....	12
CC-06 PROCEDIMIENTO DE RECEPCION.....	13
CC-07 GARANTÍAS	13
CC-08 FORMA DE PAGO	14
CC-09 MULTAS.....	14
SECCION III - ESPECIFICACIONES TECNICAS.....	15
ET-01 NORMATIVA APLICABLE	15

ET-02 CARACTERÍSTICAS TÉCNICAS	15
ET-03 ACCESORIOS.....	16
ET-04 SERIES	17
ET-05 CATÁLOGOS	17
ET-06 OTROS.....	17
PLANOS Y DISEÑO	17
SECCION IV – FORMULARIOS DE LA OFERTA	23
F-01 FORMULARIO DE INFORMACIÓN SOBRE EL OFERENTE	23
F-02 FORMULARIO DE INFORMACIÓN SOBRE LOS MIEMBROS DEL CONSORCIO.....	24
F-03 FORMULARIO DE PRESENTACIÓN DE LA OFERTA	25
F-04 DECLARACIÓN JURADA DE CALIDAD	27
F-05 DECLARACIÓN JURADA SOBRE PROHIBICIONES O INHABILIDADES.....	28
F-06 FORMULARIOS DE LISTAS DE PRECIOS	30
F-07 FORMATO GARANTIA MANTENIMIENTO DE OFERTA.....	31
F-08 AUTORIZACIÓN DEL FABRICANTE	32
F-09 FORMULARIO DEL CONTRATO	33
F-10 FORMULARIO GARANTÍA DE CUMPLIMIENTO.....	54
F-12 AVISO DE LICITACIÓN PÚBLICA	56

SECCION I - INSTRUCCIONES A LOS OFERENTES

IO-01 CONTRATANTE

La **Alcaldía Municipal del Distrito Central**, en adelante la **AMDC**, promueve la licitación pública **N° LPuNBS-07-AMDC-551-2017**, que tiene por objeto la adquisición de pupitres para diferentes centros educativos del distrito central.

IO-02 TIPO DE CONTRATO

Como resultado de esta licitación se podrá otorgar un contrato de suministro, entre la **AMDC** y el licitante ganador.

IO-03 OBJETO DE CONTRATACION

Consiste en la adquisición de 15,000 pupitres unipersonales para apoyar y colaborar con el bienestar de los diferentes centros educativos del Distrito Central.

IO-04 IDIOMA DE LAS OFERTAS

Deberán presentarse en español, incluso información complementaria como catálogos técnicos, etc. En caso de que la información complementaria esté escrita en idioma diferente al español, deberá acompañarse de la debida traducción de la Secretaría de Relaciones Exteriores.

IO-05 PRESENTACIÓN DE OFERTAS

Las ofertas se presentarán en: **Salón del Despacho Municipal, sita en el plantel de la AMDC, ubicado en la colonia 21 de Octubre, Tegucigalpa, MDC**

El día último de presentación de ofertas será: **miércoles 31 de enero del 2018**

La hora límite de presentación de ofertas será: **10:00 a. m.**

El acto público de apertura de ofertas se realizará en **Salón del Despacho Municipal, sita en el plantel de la AMDC, ubicado en la colonia 21 de Octubre, Tegucigalpa, MDC**, a partir de las: **10:00 a. m.**

Una copia del acta de apertura de ofertas será publicada en el sistema HonduCompras.

Los sobres interiores y exteriores deberán llevar la siguiente leyenda:

Atención: Lic. Alex Francisco Elvir Artica, Sub Gerente de Licitaciones, Contrataciones y Servicios Internos la AMDC.

Nombre de la empresa oferente, dirección completa, número de teléfono y correo electrónico.

Ofertas para la licitación pública: LPuNBS-07-AMDC-551-2017 “Adquisición de pupitres para diferentes centros educativos del Distrito Central”.

Abrir hasta el miércoles 31 de enero del 2018

La hora límite de presentación de ofertas será: 10:00 a. m.

IO-05.1 CONSORCIO

Cada oferente presentará una sola oferta, ya sea individualmente o como miembro de un Consorcio. Si el proveedor es un Consorcio, todas las partes que lo conforman deberán ser mancomunada y solidariamente responsables frente al comprador por el cumplimiento de las disposiciones del contrato y deberán designar a una de ellas para que actúe como representante con autoridad para comprometer al Consorcio. La composición o constitución del Consorcio no podrá ser alterada sin el previo consentimiento del comprador.

IO-06 VIGENCIA DE LAS OFERTAS

Las ofertas deberán tener una vigencia mínima de **noventa 90 días** contados a partir de la fecha de presentación.

No obstante, en casos calificados y cuando fuere estrictamente necesario, el órgano contratante podrá solicitar la ampliación del plazo a todos los proponentes, siempre que fuere antes de la fecha prevista para su vencimiento. Si se ampliare el plazo de vigencia de la oferta, deberá también ampliarse el plazo de garantía de mantenimiento de oferta.

IO-07 GARANTIA DE MANTENIMIENTO DE OFERTA

La oferta deberá acompañarse de una Garantía de Mantenimiento de Oferta por un valor equivalente, por lo menos, al dos por ciento (2%) del valor total de la oferta.

Se aceptarán solamente fianzas y garantías bancarias emitidas por instituciones debidamente autorizadas, cheques certificados y bonos del Estado representativos de obligaciones de la deuda pública, que fueren emitidos de conformidad con la Ley de Crédito Público.

La garantía deberá tener una vigencia mínima de treinta (30) días adicionales, posteriores a la fecha de vencimiento de la vigencia de las ofertas.

IO-08 PLAZO DE ADJUDICACION

La adjudicación del contrato al licitante ganador, se dará dentro de los **noventa 90 días** contados a partir de la fecha de presentación de las ofertas.

IO-09 DOCUMENTOS A PRESENTAR

Nomenclatura:

(DS)= Documento Subsancionable

(DNS)= Documento No Subsancionable.

Cada oferta deberá incluir los siguientes documentos:

09.1 Información Legal

1. Formulario de Presentación de Oferta utilizando el formulario suministrado en la Sección IV, Formularios de la Oferta. Este formulario deberá ser firmado, sellado y llenado sin alterar su forma y no se aceptarán sustitutos. Todos los espacios en blanco deberán ser llenados con la información solicitada. (DNS).
2. Garantía de Mantenimiento de Oferta según se indica en la sección IV Formularios de la Oferta. de por lo menos el 2% del monto ofertado, en la forma solicitada, con una vigencia de 120 días calendario contados a partir de la apertura de ofertas, emitida por una institución bancaria o compañía de seguros o cheque certificado de acuerdo a la Ley de Contratación del Estado y bonos del Estado representativos de obligaciones de la deuda pública, que fueren emitidos de conformidad con la Ley de Crédito Público. (DNS).
3. Lista de precios, según se indica en la sección IV. Formularios de la Oferta. (DNS).
4. Plazo y cantidades de entrega de suministro (Plan de entrega), según se indica en la sección II Condiciones de Contratación, CC-05 (DNS).
5. Plan de Oferta, según se indica en el numeral 09.4 de las IO. (DNS).
6. Fotocopia autenticada de escritura de constitución y sus reformas debidamente inscritas en el Registro Mercantil. (DS)
7. Fotocopia autenticada del poder del representante legal del oferente, debidamente inscrito en el Registro Mercantil. (DS)
8. Fotocopia autenticada de RTN del oferente y del representante legal del oferente. (DS)
9. Fotocopia de la tarjeta de identidad, pasaporte o carné de residencia, si es extranjero, del representante legal del oferente. (DS)
10. Declaración Jurada sobre Prohibiciones o Inhabilidades (arts. 15 y 16 LCE), según se indica en la sección IV. Formularios de la Oferta. (DS)
11. Formulario de Información sobre el Oferente, según se indica en la sección IV. Formularios de la Oferta. (DS).

12. Declaración Jurada Calidad, según se indica en la sección IV. formularios de la oferta. (DS).
13. La Declaración Jurada de la empresa y de su representante legal debidamente autenticada de no estar comprendido en ninguno de los casos señalados de los artículos 3 y 4 de la Ley Contra el Lavado de Activos (DS).
14. Constancia de encontrarse en trámite o Certificación vigente de Inscripción en la Oficina Normativa de Contratación y Adquisiciones del Estado (ONCAE), la falta de inscripción en la ONCAE no será obstáculo para presentar ofertas. En todo caso, el oferente tendrá que acreditar su inscripción antes de que se le adjudique el respectivo contrato. (DS)
15. Si el oferente no es el fabricante, deberá presentar Formulario de autorización del fabricante, (en caso de ser fabricante presentar Declaración Jurada expresando lo expuesto). (DS)
16. La certificación de la Secretaría de Industria y Comercio de ser representante o distribuidor de los bienes ofertados. (DS)

Nota: Las firmas colocadas en las Declaraciones Juradas y toda documentación presentada en fotocopia debe ser debidamente autenticada ante Notario Público competente.

09.2 Información Financiera

- Documentos probatorios de acceso inmediato a dinero en efectivo por al menos **el 75% del monto total de su oferta**, pueden ser referencias bancarias vigentes del oferente, constancias de créditos abiertos otorgados por casas comerciales y/o instituciones bancarias, nacionales o extranjeras, etc. (DS)
- Copia autenticada del balance general y estado de resultado debidamente auditado del ejercicio fiscal 2015 y 2016. (DS)
- Autorización para que la **AMDC** pueda verificar la documentación presentada con los emisores. (DS)
- Monto total anual facturado por ventas de productos similares, realizadas en cada uno de los últimos dos (2) años (2015 y 2016), de al menos el 50% del monto ofertado en cada año. (DS)

09.3 Información Técnica

- Acreditar Antigüedad de mercado de por lo menos dos (2) años, de 2015 – 2017, del suministro objeto de la licitación o similares (finiquitos y actas de recepción final). (DS)

Sección I – Instrucciones a los oferentes

- Descripción de las Especificaciones Técnicas que se detallan en la Sección III- Especificaciones Técnicas. De este pliego de condiciones. (DS)
- Los oferentes deberán presentar catálogos, del suministro objeto de la licitación, donde se describan todas las especificaciones técnicas que respalden su oferta. Dicha documentación podrá ser presentada en español o en inglés con la respectiva traducción al español. De conformidad a lo establecido en la Sección I. Instrucciones a los Oferentes, clausula, IO-04 Idioma de las Ofertas. (DS)

09.4 Información Económica

- Plan de Oferta, en la siguiente forma:

N°	CONCEPTO	CANTIDAD	UNIDAD	PRECIO UNITARIO	IMPUESTO SOBRE VENTA	PRECIO TOTAL
1	Adquisición de pupitres para diferentes centros educativos del Distrito Central	15,000.00	Unidad			

Este Plan deberá ser firmado y sellado por el representante legal del ofertante, en papel membretado.

Los precios deberán presentarse en Lempiras y únicamente con dos decimales.

El valor total de la oferta deberá comprender todos los impuestos correspondientes y costos asociados hasta la entrega de los bienes ofertados a la **AMDC** en el lugar y fechas especificados en estas bases.

Nota: Los oferentes deberán cotizar por la totalidad de los artículos solicitados anteriormente (ver Plan de Oferta, 09.4 Información Económica).

Los precios Cotizados deberán corresponder al 100% de las cantidades solicitadas.

IO-10 REUNION DE ACLARACIONES

El ente contratante realizará una reunión informativa según detalle:

Fecha: **16 de enero de 2018.**

Hora: **10:00 a. m.**

Lugar: **Gerencia de Licitaciones, Contrataciones y Servicios Internos (GLCSI), sita en el primer piso del edificio ejecutivo de la A.M.D.C. ubicada en el barrio El Centro, avenida Colón, frente a Hospital y Clínicas Viera, Honduras, Centro América.**

Asistencia: **Opcional.**

En caso que el oferente encuentre discrepancias u omisiones en este documento o que tenga dudas de su significado, deberá notificarlo por escrito a la **AMDC** solicitando las aclaraciones correspondientes, dirigiéndose por escrito al Lic. Alex Francisco Elvir Artica, Sub Gerente de Licitaciones, Contrataciones y Servicios Internos, ubicado en el primero piso del edificio ejecutivo, avenida Colón, barrio El Centro, frente a Hospital y Clínicas Viera, Tel. 2222-0870, correo Electrónico: licitaciones@amdc.hn, por lo menos con **diez (10) días** de anticipación a la fecha de apertura de las ofertas, después de recibida la solicitud de aclaración; la repuesta será comunicada a todos los interesados con omisión de la identificación del solicitante. Una copia de la aclaratoria o enmienda resultante de las consultas será publicada en el sistema HonduCompras. **Las solicitudes extemporáneas serán rechazadas automáticamente.**

IO-11 EVALUACION DE OFERTAS

Las ofertas serán evaluadas de acuerdo a la siguiente rutina de fases acumulativas:¹

11.1 FASE I, Verificación Legal

Cada uno de los aspectos a verificar será de cumplimiento obligatorio:

Aspecto verificable	Subsanable		Cumple	No cumple
	Si	No		
Formulario de Presentación de Oferta utilizando el formulario suministrado en la Sección IV, Formularios de la Oferta. Este formulario deberá ser firmado, sellado y llenado sin alterar su forma y no se aceptarán sustitutos. Todos los espacios en blanco deberán ser llenados con la información solicitada.		X		
Garantía de Mantenimiento de Oferta según se indica en la sección IV Formularios de la Oferta. de por lo menos el 2% del monto ofertado, en la forma solicitada, con una vigencia de 120 días calendario contados a partir de la apertura de ofertas, emitida por una institución bancaria o compañía de seguros o cheque certificado de acuerdo a la Ley de Contratación del Estado y bonos del Estado representativos de obligaciones de la deuda pública, que fueren emitidos de conformidad con la Ley de Crédito Público.		X		
Lista de precios, según se indica en la sección IV. Formularios de la Oferta.		X		

¹ Para efecto de evaluación, sino pasa la fase legal, ya sea un documento sustancial, según lo indicado en el Pliego de Condiciones no se deberá seguir evaluando ni pasar a la siguiente fase de evaluación.

Sección I – Instrucciones a los oferentes

Plazo y cantidades de entrega de suministro (Plan de entrega), según se indica en la sección II Condiciones de Contratación, CC-05		X		
Plan de Oferta, según se indica en el numeral 09.4 de las IO.		X		
Copia autenticada de escritura de constitución y sus reformas debidamente inscritas en el Registro Mercantil.	X			
Copia autenticada del poder del representante legal del oferente, debidamente inscrito en el Registro Mercantil.	X			
Copia autenticada de RTN del oferente y del representante legal del oferente.	X			
Fotocopia de la tarjeta de identidad, pasaporte o carné de residencia, si es extranjero, del representante legal del oferente.	X			
Declaración Jurada sobre Prohibiciones o Inhabilidades (arts. 15 y 16 LCE), según se indica en la sección IV. Formularios de la Oferta.	X			
Formulario de Información sobre el Oferente, según se indica en la sección IV. Formularios de la Oferta.	X			
Declaración Jurada Calidad, según se indica en la sección IV. formularios de la oferta.	X			
La Declaración Jurada de la empresa y de su representante legal debidamente autenticada de no estar comprendido en ninguno de los casos señalados de los artículos 3 y 4 de la Ley Contra el Lavado de Activos	X			
Constancia de encontrarse en trámite o Certificación vigente de Inscripción en la Oficina Normativa de Contratación y Adquisiciones del Estado (ONCAE), la falta de inscripción en la ONCAE no será obstáculo para presentar ofertas. En todo caso, el oferente tendrá que acreditar su inscripción antes de que se le adjudique el respectivo contrato.	X			
Si el oferente no es el fabricante, deberá presentar Formulario de autorización del fabricante, (en caso de ser fabricante presentar Declaración Jurada expresando lo expuesto).	X			
La certificación de la Secretaría de Industria y Comercio de ser representante o distribuidor de los bienes ofertados.	X			

11.2 FASE II, Evaluación Financiera

Aspecto verificable	Subsanable		Cumple	No cumple
	Si	No		
Documentos probatorios de acceso inmediato a dinero en efectivo por al menos el 75% del monto total de su oferta , pueden ser referencias bancarias vigentes del oferente, constancias de créditos abiertos otorgados por casas comerciales y/o instituciones bancarias, nacionales o extranjeras, etc.	X			
Copia autenticada del balance general y estado de resultado debidamente auditado del ejercicio fiscal 2015 y 2016.	X			
Autorización para que la AMDC pueda verificar la documentación presentada con los emisores.	X			
Monto total anual facturado por ventas de productos similares, realizadas en cada uno de los últimos dos (2) años (2015 y 2016), de al menos el 50% del monto ofertado en cada año.	X			

11.3 FASE III, Evaluación Técnica

11.3.1 Sub Fase III.A Evaluación Técnica en Documentos:

Aspecto evaluable en documentos oficiales	Subsanable		Cumple	No cumple
	Si	No		
Acreditar Antigüedad de mercado de por lo menos dos (2) años, de 2015 – 2017, del suministro objeto de la licitación o similares (finiquitos y actas de recepción final).	X			
Descripción de las Especificaciones Técnicas que se detallan en la Sección III-Especificaciones Técnicas. De este pliego de condiciones.	X			
Los oferentes deberán presentar catálogos, del suministro objeto de la licitación, donde se describan todas las especificaciones técnicas que respalden su oferta. Dicha documentación podrá ser presentada en español o en inglés con la respectiva traducción al español. De conformidad a lo establecido en la Sección I. Instrucciones a los Oferentes, cláusula, IO-04 Idioma de las Ofertas.	X			

Los aspectos técnicos que no puedan ser verificados en la documentación emitida por el fabricante, entregada en la oferta y/o en la subsanación/aclaración, se considerarán no cumplidos y la oferta será descalificada.

En aplicación al método de evaluación basado en cumple o no cumple, el oferente que no cumpla de manera satisfactoria uno o más de los requisitos solicitados, será motivo de descalificación del oferente.

Si su oferta no presenta un documento o incumple alguna disposición solicitada en los documentos listados como No Subsanables, será declarada inadmisibile y no se tendrá en cuenta en la evaluación final.

Solamente las ofertas que superen estas Sub Fases pasarán a la siguiente Fase, las ofertas que no la superen serán descalificadas.

11.3.2 Sub Fase III.B Evaluación Técnica Física

Se realizará conforme a lo indicado en el catálogo de bienes presentado por el oferente y el cumplimiento de las especificaciones técnicas del suministro indicadas en la presente base de licitación.

11.4 FASE IV, Evaluación Económica

Se realizará la revisión aritmética de las ofertas presentadas y se harán las correcciones correspondientes.

Se compararán los precios totales de las ofertas evaluadas y se ordenarán de la más baja evaluada a la más alta evaluada.

Solamente las ofertas que superen éstas Sub Fases pasarán a la siguiente Fase, las ofertas que no la superen serán descalificadas.

IO-12 ERRORES U OMISIONES SUBSANABLES

Serán subsanables todos los errores u omisiones que no modifiquen la oferta en sus aspectos técnicos.

Solamente la subsanación de los errores aritméticos podrá afectar la oferta en sus aspectos económicos de la siguiente forma:

Diferencias entre las cantidades establecidas por la **AMDC** y las ofertadas, prevalecerán las cantidades establecidas por la **AMDC**.

Inconsistencias entre precio unitario y precio total, prevalecerá el precio unitario.

La **AMDC** realizará la revisión aritmética de las ofertas presentadas y las correcciones las notificará al ofertante, quien deberá aceptarlas a partir de la recepción de la notificación o su oferta será descalificada.

El valor y el plazo de la Garantía de Mantenimiento de Oferta, así como cualquier otra información contenida en la misma, no serán subsanables.

IO-13 ADJUDICACION DEL CONTRATO

El contrato se adjudicará al ofertante que haya presentado la oferta mejor evaluada.

En observación a las Disposiciones Generales del Presupuesto 2017 (Pendiente aprobación de las Disposiciones Generales del Presupuesto 2018)

ARTÍCULO 72.- En observancia a lo dispuesto en el Artículo 72, párrafos segundo y tercero, de la Ley de Contratación del Estado, la multa diaria aplicable por el incumplimiento del plazo debe establecerse tanto en el pliego de condiciones como en el contrato de Construcción y Supervisión de Obras Públicas.

Esta misma disposición se debe aplicar a todos los contratos de bienes y servicios que celebren las Instituciones del Sector Público.

El valor de las multas a que se refieren los párrafos anteriores, estará en relación con el monto total del contrato, estableciéndose éste en cero punto dieciocho por ciento (0.18%) o lo que se establezca en las Disposiciones Generales del Presupuesto 2018.

ARTÍCULO 74.- En todo contrato financiado con fondos externos, la suspensión o cancelación del préstamo o donación, puede dar lugar a la rescisión o resolución del contrato, sin más obligación por parte del Estado, que al pago correspondiente a las obras o servicios ya ejecutados a la fecha de vigencia de la rescisión o resolución del contrato.

Igual sucederá en caso de recorte presupuestario de fondos nacionales que se efectúe por razón de la situación económica y financiera del país, la estimación de la percepción de ingresos menores a los gastos proyectados y en caso de necesidades imprevistas o de emergencia.

IO-14 FIRMA DE CONTRATO

El otorgamiento del contrato, se hará en un plazo máximo de **treinta (30) días** calendario, desde que la adjudicación quede en firme y sea recibida por el adjudicatario.

Antes de la firma del contrato, el licitante ganador deberá, dentro de los **treinta (30) días posteriores a la recepción de la adjudicación**, presentar los siguientes documentos:

Sección I – Instrucciones a los oferentes

1. Constancia original de la Procuraduría general de la República (**PGR**) de la empresa de no tener juicios pendientes con el Estado de Honduras.
2. Original o copia autenticada de la solvencia vigente del oferente (Sistema de Administración de Rentas).
3. Permiso de operación vigente de la empresa, emitido por la AMDC.
4. Solvencia municipal vigente de la empresa, emitida por la AMDC.
5. Constancia de solvencia por el Instituto Hondureño de Seguridad Social (IHSS).
6. Constancia de cumplir con el pago del salario mínimo y demás derechos laborales extendida por la Secretaria de Trabajo y Seguridad Social.
7. Constancia de inscripción en el Registro de Proveedores y Contratistas del Estado, extendida por la ONCAE

Nota: De presentar copias de los documentos antes mencionados, estos deberán estar debidamente autenticados por un Notario Público competente.

De no presentar la documentación detallada en ese plazo, perderá todos los derechos adquiridos en la adjudicación y se procederá a adjudicar el contrato al ofertante que haya presentado la segunda oferta más baja evaluada y así sucesivamente.

SECCION II - CONDICIONES DE CONTRATACION

CC-01 ADMINISTRADOR DEL CONTRATO

La **AMDC** nombrará un Administrador del Contrato, quien será responsable de verificar la buena marcha y cumplimiento de las obligaciones contractuales, que entre sus funciones tendrá las siguientes:

- a. Emitir la Orden de Inicio;
- b. Dar seguimiento a las entregas parciales y final;
- c. Emitir las actas de recepción parcial y final;
- d. Documentar cualquier incumplimiento del Proveedor;
- e. Coordinar las inspecciones y pruebas del suministro.

CC-02 PLAZO CONTRACTUAL

El contrato estará vigente desde su otorgamiento mediante orden de inicio para realizar la entrega de los pupitres, hasta **tres punto cinco (3.5) meses** después.

CC-03 CESACIÓN DEL CONTRATO

El contrato cesará en sus efectos, por la expiración del plazo contractual o por el cumplimiento del suministro.

CC-04 LUGAR DE ENTREGA DEL SUMINISTRO

La entrega del suministro se hará en: La Dirección de Gestión Comunitaria y Desarrollo Humano, **Plantel de la AMDC, ubicado en la colonia 21 de Octubre.**

CC-05 PLAZO Y CANTIDADES DE ENTREGA DEL SUMINISTRO (PLAN DE ENTREGA)

Las entregas serán semanales, en un total de 12 entregas, siendo la primera dentro de los primeros quince (15) días después de la recepción de la orden de inicio.

Entregas semanales				Total entregado Mensual
I	II	III	IV	
1,250	1,250	1,250	1,250	5,000
1ª Entrega	2ª Entrega	3ª Entrega	4ª Entrega	
1,250	1,250	1,250	1,250	5,000
5ª Entrega	6ª Entrega	7ª Entrega	8ª Entrega	
1,250	1,250	1,250	1,250	5,000
9ª Entrega	10ª Entrega	11ª Entrega	12ª Entrega	
TOTAL				15,000

Las entregas podrán anticiparse parcialmente, de acuerdo a requerimiento del Órgano Contratante y a las disponibilidades inmediatas del proveedor, sin retrasar las fechas establecidas para completar cada entrega.

Las cantidades a entregarse podrán variar de acuerdo a las necesidades de la **AMDC**; bajo ninguna circunstancia la **AMDC** estará en la obligación de pagar el precio del suministro que quedare pendiente de ser entregado a la finalización de la vigencia del presente contrato.

CC-06 PROCEDIMIENTO DE RECEPCION

Cada una de las unidades a suministrar, deberá corresponder de conformidad a lo solicitado en cuanto a las cantidades y especificaciones técnicas.

Para cada una de las entregas del suministro, el proveedor deberá coordinarse con el administrador del contrato, para programar el día y la hora de la recepción de conformidad con la sección B, artículos 223, 224, 225 y 226 del Reglamento de la Ley de Contratación del Estado.

CC-07 GARANTÍAS

Se aceptarán solamente fianzas y garantías bancarias emitidas por instituciones debidamente autorizadas, cheques certificados y bonos del Estado representativos de obligaciones de la deuda pública, que fueren emitidos de conformidad con la Ley de Crédito Público.

a) GARANTÍA DE CUMPLIMIENTO DE CONTRATO

- Plazo de presentación: previo a la firma del contrato [máximo 30 días calendario después de la fecha de notificación de adjudicación y presentación de garantía.]
- Valor: La garantía de cumplimiento del contrato deberá ser al menos, por el valor equivalente al quince por ciento (15%) de monto contractual.
- Vigencia: La garantía de cumplimiento del contrato deberá estar vigente **tres (3) meses** posteriores a la fecha de vencimiento de la vigencia del contrato.

Esta garantía se incrementará en la misma proporción en que el valor del contrato llegase a aumentar.

b) GARANTIA DE BUEN SUMINISTRO (GARANTÍA DE CALIDAD)

- Plazo de presentación: Diez (10) días hábiles después de la recepción final satisfactoria del suministro.
- Valor: La garantía de calidad sustituirá la garantía de cumplimiento del contrato cuyo monto será equivalente al cinco por ciento (5%) de monto contractual.

- Vigencia: **doce (12) meses** contado a partir de la fecha del acta de recepción definitiva del suministro.

c) CERTIFICADO DE GARANTÍA DE FABRICACIÓN DEL SUMINISTRO:

- Plazo de presentación: dentro de **diez (10) días** hábiles después de la recepción final del suministro.
- Objeto: responder por reclamos por desperfectos de fábrica.
- Vigencia: **doce (12) meses** contado a partir de la recepción final.

CC-08 FORMA DE PAGO

1. El pago de los bienes y servicios suministrados se efectuará en Lempiras. La AMDC pagará dentro de los 30 días contados a partir de la recepción satisfactoria de los documentos de cobro, por los suministros entregados por el proveedor de acuerdo al plan de entrega, previa autorización de la dirección de Gestión Comunitaria y Desarrollo Humano y debidamente recibidos a satisfacción, verificando la calidad, especificaciones técnicas y demás condiciones solicitadas.

CC-09 MULTAS

Cuando el proveedor incurriere en mora en el cumplimiento de sus obligaciones contractuales por causas imputables al mismo, se le impondrá el pago de una multa por cada día de retraso, de conformidad lo establecido en las vigentes Disposiciones Generales del Presupuesto General de Ingresos y Egresos de la República del 2017. **(Pendiente aprobación de las Disposiciones Generales del Presupuesto 2018)**

SECCION III - ESPECIFICACIONES TECNICAS

ET-01 NORMATIVA APLICABLE

Ley de Contratación del Estado, su reglamento y las Disposiciones Generales del Presupuesto General de Ingresos y Egresos de la República 2018.

ET-02 CARACTERÍSTICAS TECNICAS

Se deberán entregar un total de quince mil (15,000) sillas unipersonales (Pupitres). Por cada 100, 3 deberán ser con brazo y 97 con brazo derecho; para un total de cuatrocientos cincuenta (450) pupitres con brazo izquierdo y catorce mil quinientos cincuenta (14,550) con brazo derecho.

Las especificaciones para la elaboración de dicho mobiliario se detallan a continuación:

1. SOBRE LOS MATERIALES

- a) Todos los materiales a emplearse en los proyectos de fabricación de mobiliario escolar deberán ser nuevos y de buena calidad. En cualquier tiempo durante su preparación o uso de los materiales podrán ser inspeccionados, y si como consecuencia de ensayo o simple apreciación se comprueba que no son adecuados por no ser uniformes o consistentes con lo especificado, el proveedor deberá buscar nuevas fuentes de abastecimiento y devolver o cambiar las existentes que no sean aprobadas por el Supervisor
- b) Los materiales no incluidos en estas especificaciones deberán ser consideradas por el proveedor como los de mejor calidad. El Supervisor deberá aprobar cada uno de ellos antes de que el proveedor decida comprarlos; este requerimiento se establece únicamente con el propósito de fijar calidad.

2. SOBRE LA FABRICACION DE LA SILLA UNIPERSONAL

- a) PERFIL INDUSTRIAL (Sección Circular de 1")
 - El perfil industrial de sección circular 1" de diámetro exterior utilizado, el tubo obligatoriamente deberá tener un espesor en su chapa # 16 como mínimo. Deberá ser un producto legítimo y original; debiendo cumplir con los requerimientos aquí descritos y la previa aprobación del Supervisor o Inspector, antes de su utilización en la obra.
 - Su soldadura será de tipo punto y de tipo cordón, preferiblemente soldadura tipo Mig o con electrodos # 6011 o similar siempre y cuando de igual calidad.
 - Se aplicará anticorrosivo mínimo rojo a dos manos en todas las piezas metálicas y luego una vez aprobado por los Supervisores, se procederá a la aplicación de

pintura de aceite para metal, color gris pintura de alta calidad, a dos manos y aplicada con compresor de aire.

b) MADERA

- Tablero, respaldar y asiento de plywood de ½". El plywood deberá ser curado con un espesor requerido de 1/2" (12mm).
- La sujeción del tablero a la estructura metálica será con (10) tornillos golosos autorroscantes de 1". No se acepta hacer la sujeción de la madera y la estructura metálica con tornillos remachados o pernos doblados por el extremo de la punta de dicho perno.
- Los agujeros en el plywood donde van los tornillos se rellenarán con una masilla hecha de aserrín y pegamento, posteriormente se lijará para dejar una superficie lisa.
- Las aristas en todos los casos serán redondeadas y pulidas de acuerdo a los radios (ver detalle en planos).
- Las piezas de plywood se lijarán y serán terminadas con dos capas de sellador y barniz transparente, en todas sus caras.

c) REGATON (Bota de hule)

- En los extremos de las patas que queden descubiertos se colocarán tapones de plástico de 1".

d) PINTURA

- La pintura de aceite para metal será pintura de alta calidad, a dos manos y aplicada con compresor de aire debiendo ajustarse al color y especificaciones requeridas en los diferentes tipos de mobiliario.
- El respaldar de la silla unipersonal en la parte de enfrente deberá llevar las iniciales de la Alcaldía Municipal del Distrito Central (**AMDC**), el tipo de letra a utilizar será **Arial black** en color negro con pintura de aceite, también será aceptable un grabado en madera, no se aceptará en material adhesivo de ninguna clase.

3. SOBRE EL EMBALAJE DE LA SILLA UNIPERSONAL

El proveedor embalará los bienes en la forma necesaria para impedir que se dañen o deterioren durante su transportación al lugar de destino final. El embalaje deberá ser adecuado para resistir sin limitaciones, su manipulación brusca y descuidada, su exposición a temperaturas extremas, la sal y las precipitaciones durante la travesía y su almacenamiento en espacios abiertos. Para el embalaje el proveedor deberá tomar en cuenta que el tamaño y peso de los bultos no requieran para su manipulación de equipo de carga y descarga.

ET-03 ACCESORIOS

No aplica

ET-04 SERIES

No aplica

ET-05 CATÁLOGOS

No aplica

ET-06 OTROS

PLANOS Y DISEÑO

A continuación, se muestran los planos del diseño de la silla unipersonal solicitada:

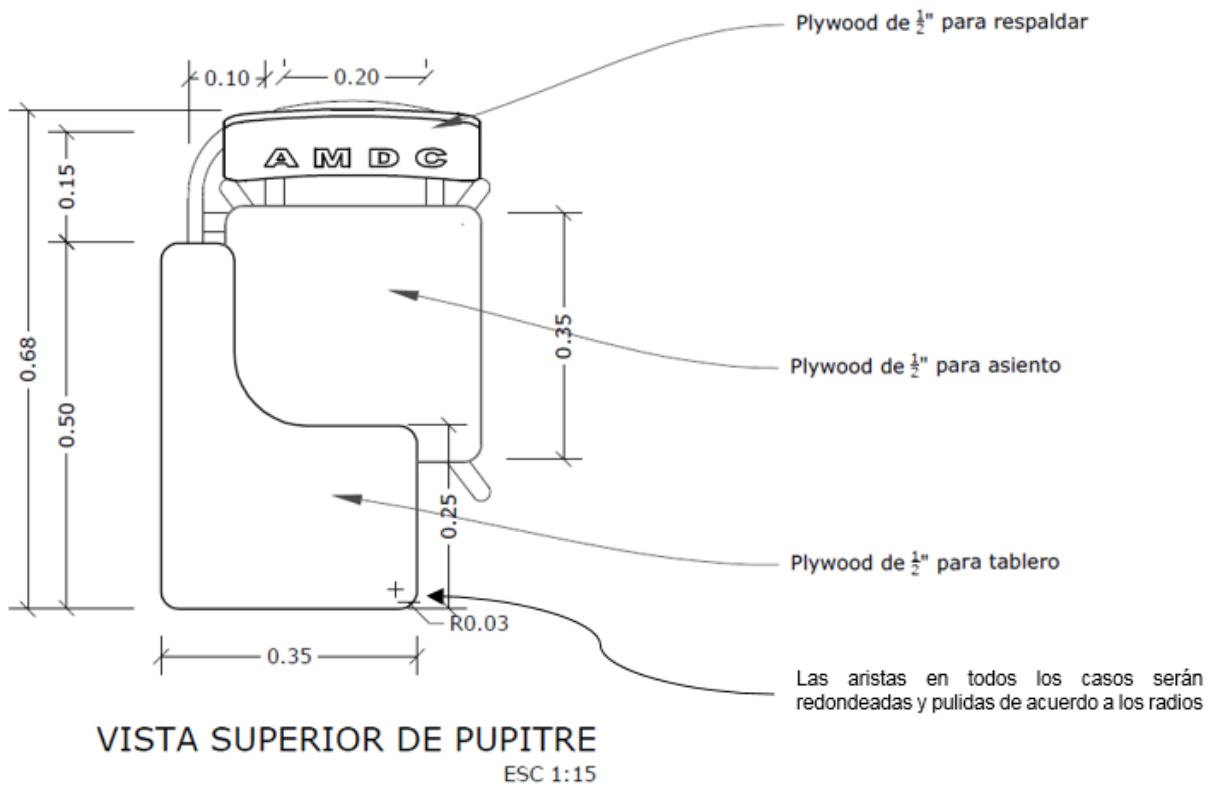

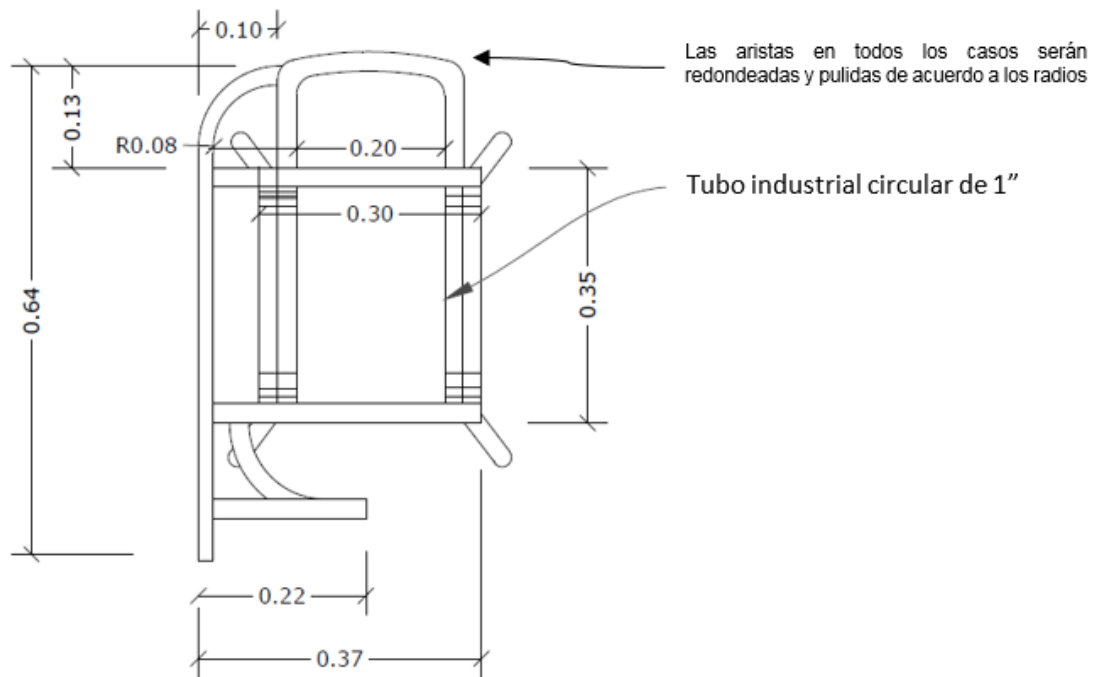

VISTA SUPERIOR ESTRUCTURA DE PUPITRE
ESC 1:15

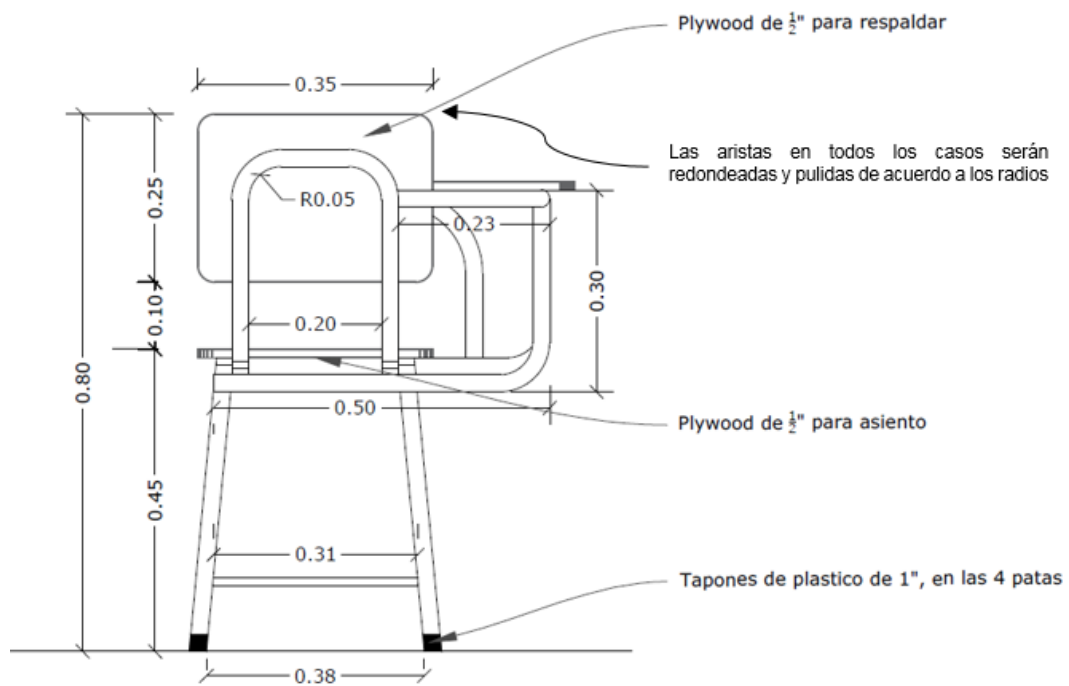

VISTA POSTERIOR DE PUPITRE
ESC 1:15

Sección III – Especificaciones Técnicas

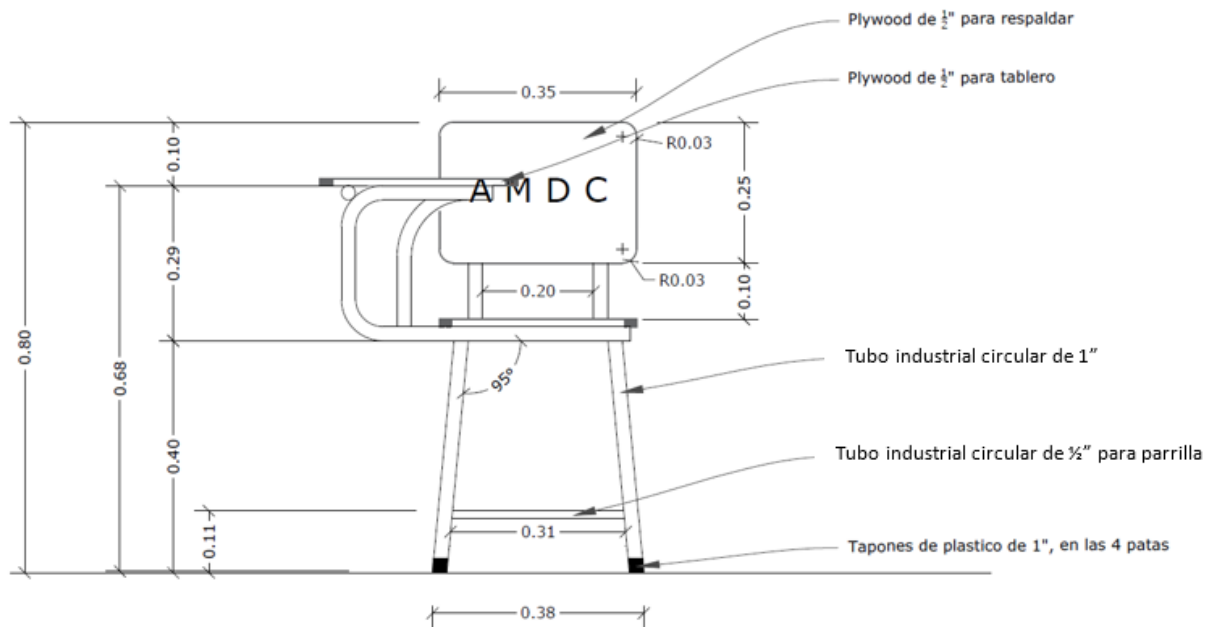

VISTA FRONTAL DE PUPITRE

ESC 1:15

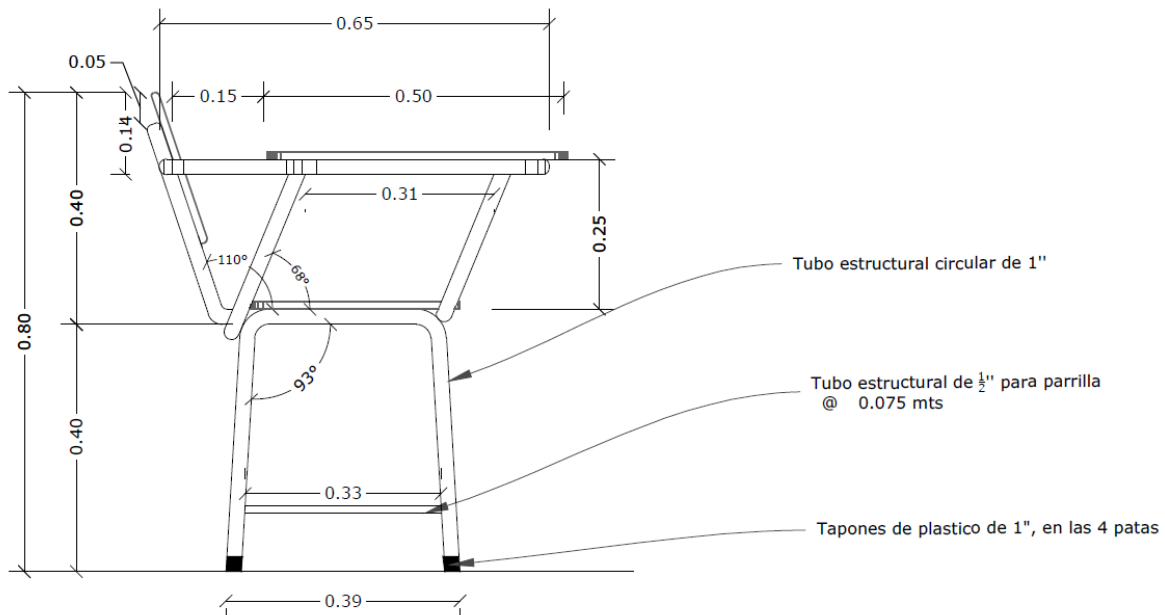

VISTA LATERAL DE PUPITRE

ESC 1:15

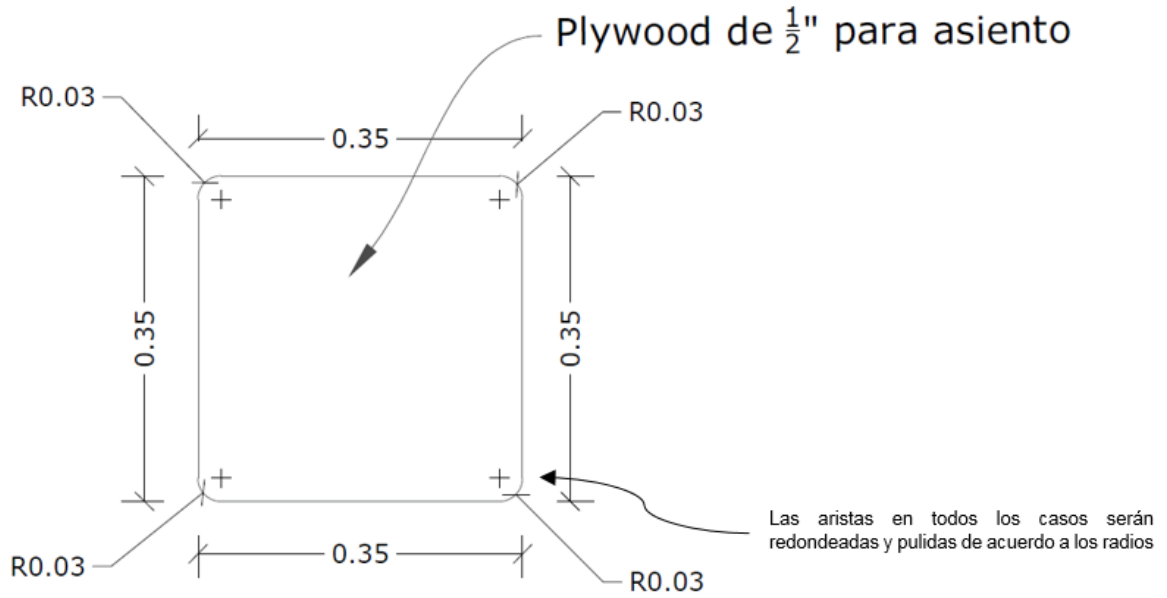

DETALLE DE ASIENTO

ESC 1:10

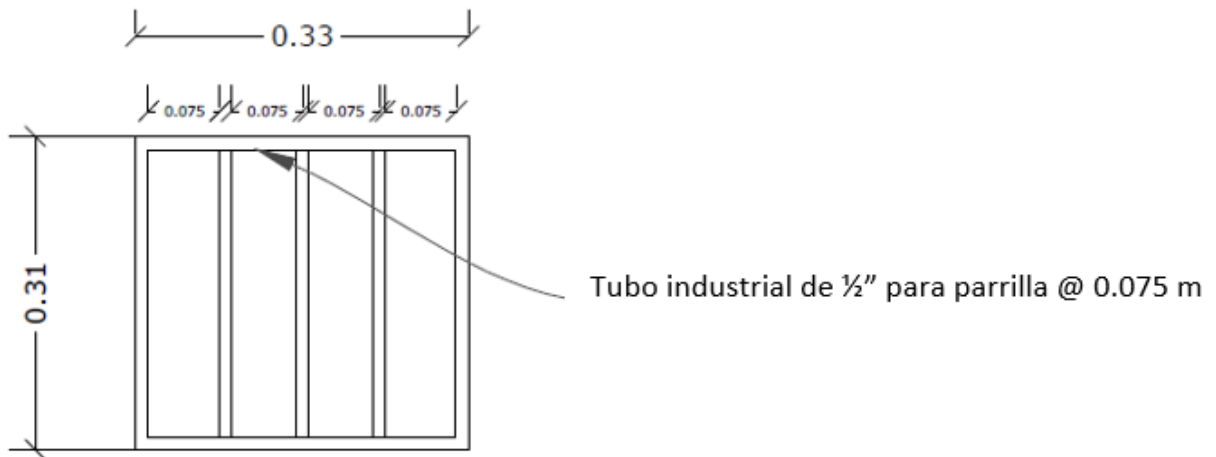

DETALLE DE PARRILLA

ESC 1:10



Sección III – Especificaciones Técnicas

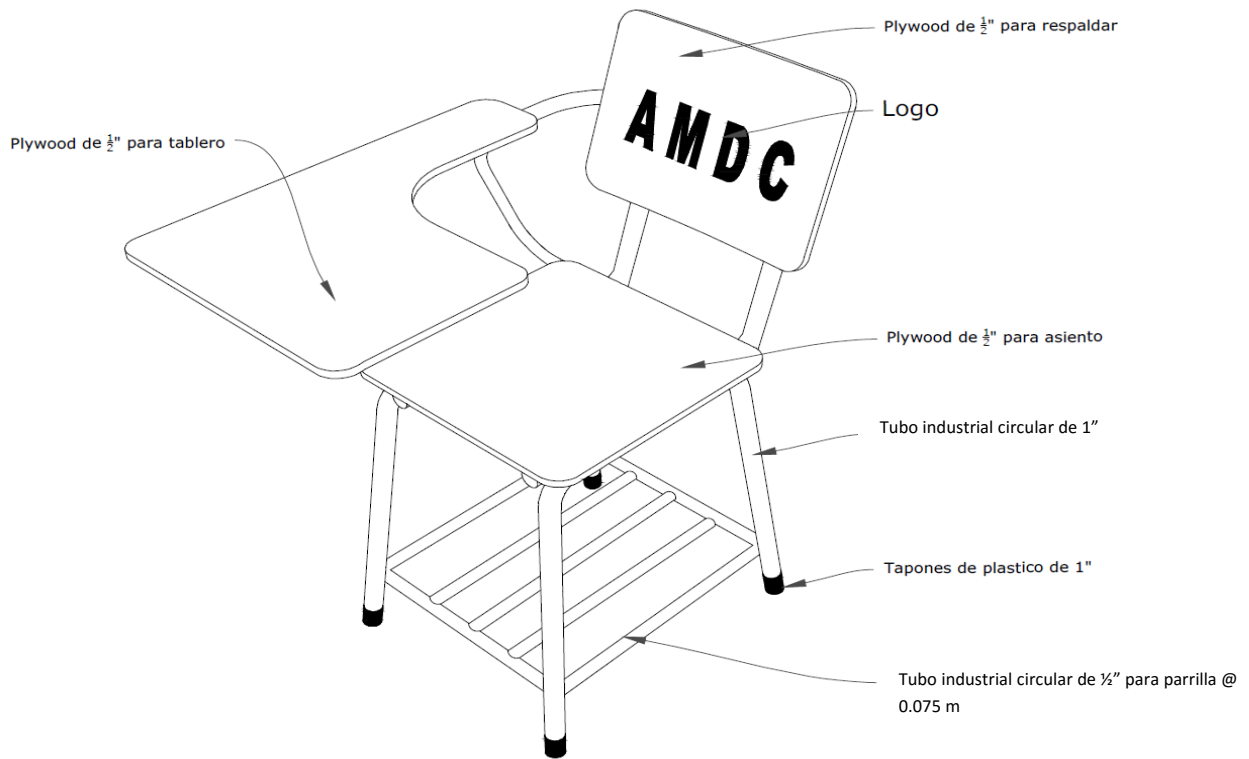

DETALLE DE PERSPECTIVA DE PUPITRE

ESC: sin escala

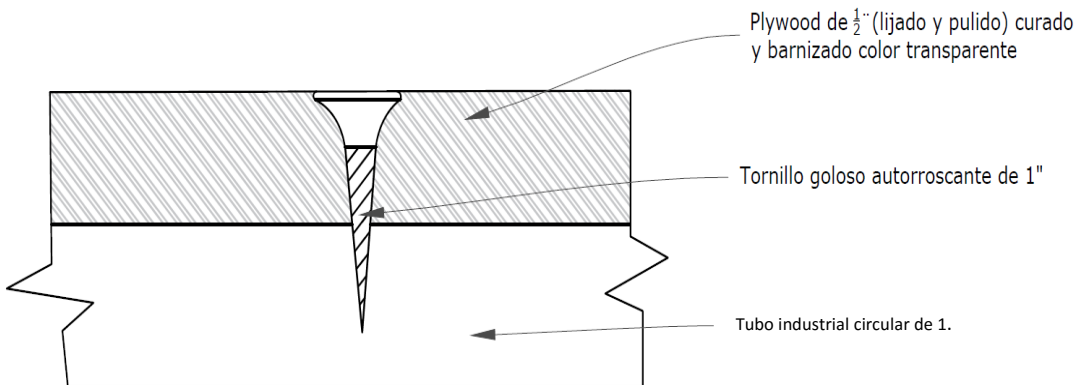

DETALLE DE ENSAMBLE DE TORNILLO

SIN ESCALA

SECCION IV – FORMULARIOS DE LA OFERTA

F-01 FORMULARIO DE INFORMACIÓN SOBRE EL OFERENTE

[El Oferente deberá completar este formulario de acuerdo con las instrucciones siguientes. No se aceptará ninguna alteración a este formulario ni se aceptarán sustitutos.]

Fecha: [indicar la fecha (día, mes y año) de la presentación de la Oferta]

LPN No.: [indicar el número del proceso licitatorio]

Página _____ de _____ páginas

1. Nombre jurídico del Oferente [indicar el nombre jurídico del Oferente]
2. Si se trata de un Consorcio, nombre jurídico de cada miembro: [indicar el nombre jurídico de cada miembro del Consorcio]
3. País donde está constituido o incorporado el Oferente en la actualidad o País donde intenta constituirse o incorporarse [indicar el país de ciudadanía del Oferente en la actualidad o país donde intenta constituirse o incorporarse]
4. Año de constitución o incorporación del Oferente: [indicar el año de constitución o incorporación del Oferente]
5. Dirección jurídica del Oferente en el país donde está constituido o incorporado: [indicar la Dirección jurídica del Oferente en el país donde está constituido o incorporado]
6. Información del Representante autorizado del Oferente: Nombre: [indicar el nombre del representante autorizado] Dirección: [indicar la dirección del representante autorizado] Números de teléfono y facsímil: [indicar los números de teléfono y facsímil del representante autorizado] Dirección de correo electrónico: [indicar la dirección de correo electrónico del representante autorizado]
7. Se adjuntan copias de los documentos originales de: [marcar la(s) casilla(s) de los documentos originales adjuntos] Í Estatutos de la Sociedad de la empresa indicada en el párrafo1 anterior, y de conformidad con las Sub cláusulas 09.1 de la IO-09. Í Si se trata de un Consorcio, carta de intención de formar el Consorcio, o el Convenio de Consorcio, de conformidad con la cláusula 5.1 de la IO-05. Í Si se trata de un ente gubernamental hondureño, documentación que acredite su autonomía jurídica y financiera y el cumplimiento con las leyes comerciales, de conformidad con la Sub cláusula 09.1 de la IO-09.

F-02 FORMULARIO DE INFORMACIÓN SOBRE LOS MIEMBROS DEL CONSORCIO

[El Oferente y cada uno de sus miembros deberá completar este formulario de acuerdo con las instrucciones indicadas a continuación]

Fecha: [Indicar la fecha (día, mes y año) de la presentación de la Oferta]
LPN N°.: [indicar el número del proceso licitatorio]

Página ____ de ____ páginas

1. Nombre jurídico del Oferente [indicar el nombre jurídico del Oferente]
2. Nombre jurídico del miembro del Consorcio [indicar el Nombre jurídico del miembro del Consorcio]
3. Nombre del País de constitución o incorporación del miembro del Consorcio [indicar el nombre del País de constitución o incorporación del miembro del Consorcio]
4. Año de constitución o incorporación del miembro del Consorcio: [indicar el año de constitución o incorporación del miembro del Consorcio]
5. Dirección jurídica del miembro del Consorcio en el País donde está constituido o incorporado: [Dirección jurídica del miembro del Consorcio en el país donde está constituido o incorporado]
6. Información sobre el Representante Autorizado del miembro del Consorcio: Nombre: [indicar el nombre del representante autorizado del miembro del Consorcio] Dirección: [indicar la dirección del representante autorizado del miembro del Consorcio] Números de teléfono y facsímil: [[indicar los números de teléfono y facsímil del representante autorizado del miembro del Consorcio] Dirección de correo electrónico: [[indicar la dirección de correo electrónico del representante autorizado del miembro del Consorcio]
7. Copias adjuntas de documentos originales de: [marcar la(s) casillas(s) de los documentos adjuntos] Í Estatutos de la Sociedad de la empresa indicada en el párrafo 2 anterior, y de conformidad con las Sub cláusulas 09.5 de la IO-09. Í Si se trata de un ente gubernamental Hondureño, documentación que acredite su autonomía jurídica y financiera y el cumplimiento con las leyes comerciales, de conformidad con la Sub cláusula 09.1 de la IO-09.

F-03 FORMULARIO DE PRESENTACIÓN DE LA OFERTA

[El Oferente completará este formulario de acuerdo con las instrucciones indicadas. No se permitirán alteraciones a este formulario ni se aceptarán substitutiones.]

Fecha: [Indicar la fecha (día, mes y año) de la presentación de la Oferta]
Licitación pública N°: LPuNBS-07-AMDC-551-2017

A: Alcaldía Municipal del Distrito Central

Nosotros, los suscritos, declaramos que:

(a) Hemos examinado y no hallamos objeción alguna a los documentos de licitación, incluso sus Enmiendas N°. [indicar el número y la fecha de emisión de cada Enmienda, si las hubiere];

(b) Ofrecemos proveer los siguientes Bienes y Servicios de conformidad con los Documentos de Licitación y de acuerdo con el Plan de Entregas establecido en la Lista de Requerimientos: 15,000 pupitres unipersonales;

(c) El precio total de nuestra Oferta, excluyendo cualquier descuento ofrecido en el rubro (d) a continuación es: [indicar el precio total de la oferta en palabras y en cifras, indicando las diferentes cifras en las monedas respectivas];

(d) Los descuentos ofrecidos y la metodología para su aplicación son:

Descuentos. Si nuestra oferta es aceptada, los siguientes descuentos serán aplicables: [detallar cada descuento ofrecido y el artículo específico en la Lista de Bienes al que aplica el descuento].

Metodología y Aplicación de los Descuentos. Los descuentos se aplicarán de acuerdo a la siguiente metodología: [Detallar la metodología que se aplicará a los descuentos];

(e) Nuestra oferta se mantendrá vigente por el período establecido en la cláusula IO-06, a partir de la fecha límite fijada para la presentación de las ofertas de conformidad con la cláusula IO-05. Esta oferta nos obligará y podrá ser aceptada en cualquier momento antes de la expiración de dicho período;

(f) Si nuestra oferta es aceptada, nos comprometemos a obtener una Garantía de Cumplimiento del Contrato de conformidad con la Cláusula CC-07;

(g) La nacionalidad del oferente es: [indicar la nacionalidad del Oferente, incluso la de todos los miembros que comprende el Oferente, si el Oferente es un Consorcio]

(h) Las siguientes comisiones, gratificaciones u honorarios han sido pagados o serán pagados en relación con el proceso de esta licitación o ejecución del Contrato: [indicar el nombre completo de cada receptor, su dirección completa, la razón por la cual se pagó cada comisión o gratificación y la cantidad y moneda de cada dicha comisión o gratificación]

Sección IV – Formularios

Nombre del Receptor	Dirección	Concepto	Monto

(Si no han sido pagadas o no serán pagadas, indicar “ninguna”.)

(i) Entendemos que esta oferta, junto con su debida aceptación por escrito incluida en la notificación de adjudicación, constituirán una obligación contractual entre nosotros, hasta que el Contrato formal haya sido perfeccionado por las partes.

(j) Entendemos que ustedes no están obligados a aceptar la oferta evaluada como la más baja ni ninguna otra oferta que reciban.

Firma: [indicar el nombre completo de la persona cuyo nombre y calidad se indican] En calidad de [indicar la calidad jurídica de la persona que firma el Formulario de la Oferta]

Nombre: [indicar el nombre completo de la persona que firma el Formulario de la Oferta]

Debidamente autorizado para firmar la oferta por y en nombre de: [indicar el nombre completo del Oferente]

El día _____ del mes de _____ del año _____ [indicar la fecha de la firma]

F-04 DECLARACIÓN JURADA DE CALIDAD

Yo _____ mayor de edad, [Estado civil], [Profesión], [Nacionalidad], [Domicilio], con tarjeta de identidad No. _____, actuando en mi condición de Representante de la Sociedad Mercantil [Nombre de la empresa], encontrándome en pleno goce y ejercicio de mis derechos civiles, por la presente hago DECLARACION JURADA: que todo el producto a suministrar en el proceso de licitación pública Adquisición de pupitres para diferentes centros educativos del Distrito Central, No. LPuNBS-07-AMDC-551-2017 es de alta calidad y se ajusta estrictamente a las especificaciones técnicas establecidas en las bases de licitación.

En fe de lo cual firmo la presente en la ciudad de _____, Departamento de _____, a los _____ del mes de _____ del año _____.

Firma: _____

Esta Declaración Jurada debe presentarse en original con la firma autenticada ante Notario (En caso de autenticarse por Notario Extranjero debe ser apostillado)

F-05 DECLARACIÓN JURADA SOBRE PROHIBICIONES O INHABILIDADES

Yo _____, mayor de edad, de estado civil _____, de nacionalidad _____, con domicilio en _____ y con Tarjeta de Identidad/pasaporte No. _____ actuando en mi condición de representante legal de (Indicar el Nombre de la Empresa Oferente / En caso de Consorcio indicar al Consorcio y a las empresas que lo integran), por la presente HAGO DECLARACIÓN JURADA: Que ni mi persona ni mi representada se encuentran comprendidos en ninguna de las prohibiciones o inhabilidades a que se refieren los artículos 15 y 16 de la Ley de Contratación del Estado, que a continuación se transcriben:

“ARTÍCULO 15.- Aptitud para contratar e inhabilidades. Podrán contratar con la Administración, las personas naturales o jurídicas, hondureñas o extranjeras que, teniendo plena capacidad de ejercicio, acrediten su solvencia económica y financiera y su idoneidad técnica y profesional y no se hallen comprendidas en algunas de las circunstancias siguientes:

- 1) Haber sido condenados mediante sentencia firme por delitos contra la propiedad, delitos contra la fe pública, cohecho, enriquecimiento ilícito, negociaciones incompatibles con el ejercicio de funciones públicas, malversación de caudales públicos o contrabando y defraudación fiscal, mientras subsista la condena. Esta prohibición también es aplicable a las sociedades mercantiles u otras personas jurídicas cuyos administradores o representantes se encuentran en situaciones similares por actuaciones a nombre o en beneficio de las mismas;
- 2) DEROGADO;
- 3) Haber sido declarado en quiebra o en concurso de acreedores, mientras no fueren rehabilitados;
- 4) Ser funcionarios o empleados, con o sin remuneración, al servicio de los Poderes del Estado o de cualquier institución descentralizada, municipalidad u organismo que se financie con fondos públicos, sin perjuicio de lo previsto en el Artículo 258 de la Constitución de la República;
- 5) Haber dado lugar, por causa de la que hubiere sido declarado culpable, a la resolución firme de cualquier contrato celebrado con la Administración o a la suspensión temporal en el Registro de Proveedores y Contratistas en tanto dure la sanción. En el primer caso, la prohibición de contratar tendrá una duración de dos (2) años, excepto en aquellos casos en que haya sido objeto de resolución en sus contratos en dos ocasiones, en cuyo caso la prohibición de contratar será definitiva;
- 6) Ser cónyuge, persona vinculada por unión de hecho o parientes dentro del cuarto grado de consanguinidad o segundo de afinidad de cualquiera de los funcionarios o empleados bajo cuya responsabilidad esté la precalificación de las empresas, la evaluación de las propuestas, la adjudicación o la firma del contrato;
- 7) Tratarse de sociedades mercantiles en cuyo capital social participen funcionarios o empleados públicos que tuvieren influencia por razón de sus cargos o participaren directa o indirectamente en cualquier etapa de los procedimientos de selección de proveedores. Esta prohibición se aplica también a las compañías que cuenten con socios que sean cónyuges, personas vinculadas por unión de hecho o parientes dentro del cuarto grado de consanguinidad o segundo de afinidad de los funcionarios o empleados a que se refiere el numeral anterior, o aquellas en las que desempeñen, puestos de dirección o de representación personas con esos mismos grados de relación o de parentesco; y,
- 8) Haber intervenido directamente o como asesores en cualquier etapa de los procedimientos de contratación o haber participado en la preparación de las especificaciones, planos, diseños o términos de referencia, excepto en actividades de supervisión de construcción.

ARTÍCULO 16.- Funcionarios cubiertos por la inhabilidad. Para los fines del numeral 7) del Artículo anterior, se incluyen el Presidente de la República y los Designados a la Presidencia, los Secretarios y Subsecretarios

Sección IV – Formularios

de Estado, los Directores Generales o Funcionarios de igual rango de las Secretarías de Estado, los Diputados al Congreso Nacional, los Magistrados de la Corte Suprema de Justicia, los miembros del Tribunal Supremo Electoral, el Procurador y Subprocurador General de la República, los magistrados del Tribunal Superior de Cuentas, el Director y Subdirector General Probidad Administrativa, el Comisionado Nacional de Protección de los Derechos Humanos, el Fiscal General de la República y el Fiscal Adjunto, los mandos superiores de las Fuerzas Armadas, los Gerentes y Subgerentes o funcionarios de similares rangos de las instituciones descentralizadas del Estado, los Alcaldes y Regidores Municipales en el ámbito de la contratación de cada Municipalidad y los demás funcionarios o empleados públicos que por razón de sus cargos intervienen directa o indirectamente en los procedimientos de contratación.”

En fe de lo cual firmo la presente en la ciudad de _____, Departamento de _____, a los _____ del mes de _____ del año _____.

Firma: _____

Esta Declaración Jurada debe presentarse en original con la firma autenticada ante Notario (En caso de autenticarse por Notario Extranjero debe ser apostillado).

F-06 FORMULARIOS DE LISTAS DE PRECIOS

[El Oferente completará estos formularios de Listas de Precios de acuerdo con las instrucciones indicadas. La lista de artículos y lotes en la columna 1 de la Lista de Precios deberá coincidir con la Lista de Bienes y Servicios detallada por el Comprador en los Requisitos de los Bienes y Servicios.]

Lista de Precios

País del Comprador Honduras		Monedas de conformidad con la Sub cláusula 09.4 del IO-09				Fecha: _____ LPN No: _____ Alternativa No: _____ Página N° _____ de _____		
1	2	3	4	5	6	7	8	9
No. de Artículo	Descripción de los Bienes	Fecha de entrega	Cantidad y unidad física	Precio Unitario entregado en [indicar lugar de destino convenido] de cada artículo	Precio Total por cada artículo (Col. 4x5)	Lugar del Destino Final	Impuestos sobre la venta y otros pagaderos por artículo	Precio Total por artículo (Col. 6+8)
1	Adquisición de pupitres para diferentes centros educativos del Distrito Central.	Conforme al plan de entrega CC-05	15,000			Plantel de la AMDC, ubicado en la colonia 21 de Octubre		
							Precio Total	

Nombre del Oferente [indicar el nombre completo del Oferente] Firma del Oferente [firma de la persona que firma la Oferta] Fecha [Indicar Fecha]

F-07 FORMATO GARANTIA MANTENIMIENTO DE OFERTA**NOMBRE DE ASEGURADORA / BANCO**

GARANTIA / FIANZA
DE MANTENIMIENTO DE OFERTA N° _____

FECHA DE EMISION: _____

AFIANZADO/GARANTIZADO: _____

DIRECCION Y TELEFONO: _____

Fianza / Garantía a favor de _____, para garantizar que el Afianzado/Garantizado, mantendrá la **OFERTA**, presentada en la licitación _____.

SUMA AFIANZADA/GARANTIZADA: _____

VIGENCIA De: _____ Hasta: _____

BENEFICIARIO: _____

CLAUSULA ESPECIAL OBLIGATORIA: LA PRESENTE GARANTIA SERA EJECUTADA POR EL VALOR TOTAL DE LA MISMA, A SIMPLE REQUERIMIENTO DE LA ALCALDÍA MUNICIPAL DEL DISTRITO CENTRAL ACOMPAÑADA DE UNA RESOLUCION FIRME DE INCUMPLIMIENTO, SIN NINGUN OTRO REQUISITO. PUDIENDO REQUERIRSE EN CUALQUIER MOMENTO DENTRO DEL PLAZO DE VIGENCIA DE LA GARANTÍA/FIANZA. Las garantías o fianzas emitidas a favor del BENEFICIARIO serán solidarias, incondicionales, irrevocables y de realización automática **y no deberán adicionarse cláusulas que anulen o limiten la cláusula obligatoria.**

Se entenderá por el incumplimiento si el Afianzado/Garantizado:

1. Retira su oferta durante el período de validez de la misma.
2. No acepta la corrección de los errores (si los hubiere) del Precio de la Oferta.
3. Si después de haber sido notificado de la aceptación de su Oferta por el Contratante durante el período de validez de la misma, no firma o rehúsa firmar el Contrato, o se rehúsa a presentar la Garantía de Cumplimiento.
4. Cualquier otra condición estipulada en el pliego de condiciones.

En fe de lo cual, se emite la presente Fianza/Garantía, en la ciudad de _____, Municipio de _____, a los _____ del mes de _____ del año _____.

FIRMA AUTORIZADA

F-08 AUTORIZACIÓN DEL FABRICANTE

[El Oferente solicitará al Fabricante que complete este formulario de acuerdo con las instrucciones indicadas. Esta carta de autorización deberá estar escrita en papel membrete del Fabricante y deberá estar firmado por la persona debidamente autorizada para firmar documentos que comprometan el Fabricante. El Oferente lo deberá incluir en su oferta, si así se establece en los **DDL**.]

Fecha: [indicar la fecha (día, mes y año) de presentación de la oferta]
Licitación pública No.: LPuNBS-07-AMDC-551-2017

A: Alcaldía Municipal del Distrito Central

POR CUANTO

Nosotros [nombre completo del fabricante], como fabricantes oficiales de [indique el nombre de los bienes fabricados], con fábricas ubicadas en [indique la dirección completa de las fábricas] mediante el presente instrumento autorizamos a [indicar el nombre y dirección del Oferente] a presentar una oferta con el solo propósito de suministrar los siguientes Bienes de fabricación nuestra [nombre y breve descripción de los bienes], y a posteriormente negociar y firmar el Contrato.

Por este medio extendemos nuestro aval y plena garantía, conforme a la cláusula 8 de las Condiciones del Contrato, respecto a los bienes ofrecidos por la firma antes mencionada.

Firma: _____
[firma del(los) representante(s) autorizado(s) del fabricante]

Nombre: [indicar el nombre completo del representante autorizado del Fabricante]

Cargo: [indicar cargo]

Debidamente autorizado para firmar esta Autorización en nombre de: [nombre completo del Oferente]

Fechado a los _____ del mes de _____ del año _____ [fecha de la firma]

F-09 FORMULARIO DEL CONTRATO

[El Comprador completará este formulario de acuerdo con las instrucciones indicadas]

ESTE CONTRATO es celebrado

El día [indicar: **número**] de [indicar: **mes**] de [indicar: **año**].

ENTRE

(1) [indicar nombre completo del Comprador], una [indicar la descripción de la entidad jurídica, por ejemplo, Secretaría de Salud del Gobierno de Honduras, o corporación integrada bajo las leyes de Honduras] y físicamente ubicada en [indicar la dirección del Comprador] (en adelante denominado “el Comprador”), y

(2) [indicar el nombre del Proveedor, Datos de Registro y Dirección] (en adelante denominada “el Proveedor”).

POR CUANTO el Comprador ha llamado a licitación respecto de ciertos Bienes, [inserte una breve descripción de los bienes y servicios] y ha aceptado una oferta del Proveedor para el suministro de dichos Bienes por la suma de [indicar el Precio del Contrato expresado en palabras y en cifras] (en adelante denominado “Precio del Contrato”).

ESTE CONTRATO ESTIPULA LO SIGUIENTE:

1. En este Contrato las palabras y expresiones tendrán el mismo significado que se les asigne en el documento de licitaciones.
2. Los siguientes documentos constituyen el Contrato entre el Comprador y el Proveedor, y serán leídos e interpretados como parte integral del Contrato:
 - (a) Este Contrato;
 - (b) Las Condiciones Especiales del Contrato
 - (c) Las Condiciones Generales del Contrato;
 - (d) Los Requerimientos Técnicos (incluyendo la Lista de Requisitos y las Especificaciones Técnicas);
 - (e) La oferta del Proveedor y las Listas de Precios originales;
 - (f) La notificación de Adjudicación del Contrato emitida por el Comprador.
 - (g) [Agregar aquí cualquier otro(s) documento(s)]
3. Este Contrato prevalecerá sobre todos los otros documentos contractuales. En caso de alguna discrepancia o inconsistencia entre los documentos del Contrato, los documentos prevalecerán en el orden enunciado anteriormente.
4. En consideración a los pagos que el Comprador hará al Proveedor conforme a lo estipulado en este Contrato, el Proveedor se compromete a proveer los Bienes y Servicios al Comprador y a subsanar los defectos de éstos de conformidad en todo respecto con las disposiciones del Contrato.

5. El Comprador se compromete a pagar al Proveedor como contrapartida del suministro de los bienes y servicios y la subsanación de sus defectos, el Precio del Contrato o las sumas que resulten pagaderas de conformidad con lo dispuesto en el Contrato en el plazo y en la forma prescritos en éste.

6. **CLÁUSULA DE INTEGRIDAD.** Las Partes, en cumplimiento a lo establecido en el Artículo 7 de la Ley de Transparencia y Acceso a la Información Pública (LTAIP), y con la convicción de que evitando las prácticas de corrupción podremos apoyar la consolidación de una cultura de transparencia, equidad y rendición de cuentas en los procesos de contratación y adquisiciones del Estado, para así fortalecer las bases del Estado de Derecho, nos comprometemos libre y voluntariamente a: 1.- Mantener el más alto nivel de conducta ética, moral y de respeto a las leyes de la República, así como los valores de: INTEGRIDAD, LEALTAD CONTRACTUAL, EQUIDAD, TOLERANCIA, IMPARCIALIDAD Y DISCRECIÓN CON LA INFORMACIÓN CONFIDENCIAL QUE MANEJAMOS, ABSTENIÉndonos DE DAR DECLARACIONES PÚBLICAS SOBRE LA MISMA. 2.- Asumir una estricta observancia y aplicación de los principios fundamentales bajos los cuales se rigen los procesos de contratación y adquisiciones públicas establecidos en la Ley de Contratación del Estado, tales como: transparencia, igualdad y libre competencia. 3.- Que durante la ejecución del Contrato ninguna persona que actúe debidamente autorizada en nuestro nombre y representación y que ningún empleado o trabajador, socio o asociado, autorizado o no, realizar: a) Prácticas Corruptivas: entendiendo estas como aquellas en la que se ofrece dar, recibir, o solicitar directa o indirectamente, cualquier cosa de valor para influenciar las acciones de la otra parte; b) Prácticas Colusorias: entendiendo estas como aquellas en las que denoten, sugieran o demuestren que existe un acuerdo malicioso entre dos o más partes o entre una de las partes y uno o varios terceros, realizado con la intención de alcanzar un propósito inadecuado, incluyendo influenciar en forma inapropiada las acciones de la otra parte. 4.- Revisar y verificar toda la información que deba ser presentada a través de terceros a la otra parte, para efectos del Contrato y dejamos manifestado que durante el proceso de contratación o adquisición causa de este Contrato, la información intercambiada fue debidamente revisada y verificada, por lo que ambas partes asumen y asumirán la responsabilidad por el suministro de información inconsistente, imprecisa o que no corresponda a la realidad, para efectos de este Contrato. 5.- Mantener la debida confidencialidad sobre toda la información a que se tenga acceso por razón del Contrato, y no proporcionarla ni divulgarla a terceros y a su vez, abstenernos de utilizarla para fines distintos. 6.- Aceptar las consecuencias a que hubiere lugar, en caso de declararse el incumplimiento de alguno de los compromisos de esta Cláusula por Tribunal competente, y sin perjuicio de la responsabilidad civil o penal en la que se incurra. 7.- Denunciar en forma oportuna ante las autoridades correspondientes cualquier hecho o acto irregular cometido por nuestros empleados o trabajadores, socios o asociados, del cual se tenga un indicio razonable y que pudiese ser constitutivo de responsabilidad civil y/o penal. Lo anterior se extiende a los subcontratistas con los cuales el proveedor o consultor contrate, así como a los socios, asociados, ejecutivos y trabajadores de aquellos. El incumplimiento de cualquiera de los enunciados de esta cláusula dará Lugar: a.- De parte del proveedor o consultor: i. A la inhabilitación para contratar con el Estado, sin perjuicio de las responsabilidades que pudieren deducirse. ii. A la aplicación al trabajador, ejecutivo, representante, socio, asociado o apoderado que haya incumplido esta Cláusula, de las sanciones o medidas disciplinarias derivadas del régimen laboral y, en su caso entablar las acciones legales que correspondan. b. De parte del Contratante: i. A la eliminación definitiva (del proveedor o consultor y a los subcontratistas responsables o que pudiendo hacerlo no denunciaron la irregularidad de su Registro de Proveedores y Contratistas que al efecto llevaré para no ser sujeto de elegibilidad futura en procesos de contratación. ii. A la aplicación al empleado o funcionario infractor, de las sanciones que correspondan según el Código de Conducta Ética del Servidor Público, sin perjuicio de exigir la responsabilidad administrativa, civil y/o penal a las que hubiere lugar.-

7. **CLAUSULA: RECORTE PRESUPUESTARIO.** En todo contrato financiado con fondos externos, la suspensión o cancelación del préstamo o donación, puede dar lugar a la rescisión o resolución del contrato, sin más obligación por parte del estado, que al pago correspondiente a las obras o servicios ya ejecutados a la fecha de vigencia de la rescisión o resolución del contrato. En caso de recorte presupuestario de fondos nacionales que se efectuó por razón de la situación económica y financiera del país, la estimación de la percepción de ingresos menores a los gastos proyectados y en caso de necesidades imprevistas o de emergencia, podrá dar lugar a la rescisión o resolución del contrato, sin más obligación por parte del Estado, que al pago correspondiente a las obras o servicios ya ejecutados a la fecha de vigencia de la rescisión o resolución del contrato.

8. **CLAUSULA: GARANTÍA DE LOS BIENES**

8.1. El Proveedor garantiza que todos los bienes suministrados en virtud del Contrato son nuevos, sin uso, del modelo más reciente o actual e incorporan todas las mejoras recientes en cuanto a diseño y materiales, a menos que el Contrato disponga otra cosa.

8.2. El Proveedor garantiza que todos los bienes suministrados estarán libres de defectos derivados de actos y omisiones que éste hubiese incurrido, o derivados del diseño, materiales o manufactura, durante el uso normal de los bienes en las condiciones que imperen en el país de destino final.

8.3. El Comprador comunicará al Proveedor la naturaleza de los defectos y proporcionará toda la evidencia disponible, inmediatamente después de haberlos descubierto. El Comprador otorgará al Proveedor facilidades razonables para inspeccionar tales defectos.

8.4. Tan pronto reciba el Proveedor dicha comunicación, y dentro del plazo establecido por el comprador, deberá reparar o reemplazar de forma expedita los Bienes defectuosos, o sus partes sin ningún costo para el Comprador.

8.5. Si el Proveedor después de haber sido notificado, no cumple con corregir los defectos dentro del plazo establecido, el Comprador, dentro de un tiempo razonable, podrá proceder a tomar las medidas necesarias para remediar la situación, por cuenta y riesgo del Proveedor y sin perjuicio de otros derechos que el Comprador pueda ejercer contra el Proveedor en virtud del Contrato.

EN TESTIMONIO de lo cual las partes han suscrito el presente Contrato de conformidad con la Ley de Contratación del Estado de la República de Honduras, en el día, mes y año antes indicados.

Por y en nombre del Comprador

Firmado: [indicar firma] en capacidad de [indicar el título u otra designación apropiada]

Por y en nombre del Proveedor

Firmado: [indicar la(s) firma(s) del (los) representante(s) autorizado(s) del Proveedor]

en capacidad de [indicar el título u otra designación apropiada]

Condiciones Generales del Contrato

- 1. Definiciones**
- 1.1. Las siguientes palabras y expresiones tendrán los significados que aquí se les asigna:
- a. “El Sitio del Proyecto”, donde corresponde, significa el lugar citado en las **CEC**.
 - b. “Contrato” significa el Contrato celebrado entre el Comprador y el Proveedor, junto con los documentos del Contrato allí referidos, incluyendo todos los anexos y apéndices, y todos los documentos incorporados allí por referencia.
 - c. “Documentos del Contrato” significa los documentos enumerados en el Contrato, incluyendo cualquier enmienda.
 - d. “Precio del Contrato” significa el precio pagadero al Proveedor según se especifica en el Contrato, sujeto a las condiciones y ajustes allí estipulados o deducciones propuestas, según corresponda en virtud del Contrato.
 - e. “Día” significa día calendario.
 - f. “CGC” significa las Condiciones Generales del Contrato.
 - g. “Bienes” significa todos los productos, materia prima, maquinaria y equipo, y otros materiales que el Proveedor deba proporcionar al Comprador en virtud del Contrato.
 - h. “Comprador” significa la entidad que compra los Bienes y Servicios Conexos, según se indica en las **CEC**.
 - i. “CEC” significa las Condiciones Especiales del Contrato.
 - j. “Subcontratista” significa cualquier persona natural, entidad privada con quienes el Proveedor ha subcontratado el suministro de cualquier porción de los Bienes o la ejecución de cualquier parte de los Servicios.
 - k. “Proveedor” significa la persona natural, jurídica cuya oferta para ejecutar el contrato ha sido aceptada por el Comprador y es denominada como tal en el Contrato.
- 2. Documentos del Contrato**
- 2.1. Sujetos al orden de precedencia establecido en el Contrato, se entiende que todos los documentos que forman parte integral del Contrato (y todos sus componentes allí incluidos) son correlativos, complementarios y recíprocamente aclaratorios. El Contrato deberá leerse de manera integral.
- 3. Fraude y Corrupción**
- El Estado Hondureño exige a todos los organismos ejecutores y organismos contratantes, al igual que a todas las firmas, entidades o personas oferentes por participar o participando en procedimientos de contratación, incluyendo, entre otros, solicitantes, oferentes, contratistas, consultores y concesionarios (incluyendo sus respectivos funcionarios, empleados y representantes), observar los más altos niveles éticos durante el proceso de selección y las negociaciones o la ejecución de un contrato. Los actos de fraude y corrupción están prohibidos.
- El Comprador, así como cualquier instancia de control del Estado Hondureño tendrán el derecho revisar a los Oferentes, proveedores,

contratistas, subcontratistas, consultores y concesionarios sus cuentas y registros y cualesquiera otros documentos relacionados con la presentación de propuestas y con el cumplimiento del contrato y someterlos a una auditoría por auditores designados por el Comprador, o la respectiva instancia de control del Estado Hondureño. Para estos efectos, el Proveedor y sus subcontratistas deberán: (i) conserven todos los documentos y registros relacionados con este Contrato por un período de tres (5) años luego de terminado el trabajo contemplado en el Contrato; y (ii) entreguen todo documento necesario para la investigación de denuncias de fraude o corrupción, y pongan a la disposición del Comprador o la respectiva instancia de control del Estado Hondureño, los empleados o agentes del Proveedor y sus subcontratistas que tengan conocimiento del Contrato para responder las consultas provenientes de personal del Comprador o la respectiva instancia de control del Estado Hondureño o de cualquier investigador, agente, auditor o consultor apropiadamente designado para la revisión o auditoría de los documentos. Si el Proveedor o cualquiera de sus subcontratistas incumple el requerimiento del Comprador o la respectiva instancia de control del Estado Hondureño, o de cualquier otra forma obstaculiza la revisión del asunto por éstos, el Comprador o la respectiva instancia de control del Estado Hondureño bajo su sola discreción, podrá tomar medidas apropiadas contra el Proveedor o subcontratista para asegurar el cumplimiento de esta obligación.

Los actos de fraude y corrupción son sancionados por la Ley de Contratación del Estado, sin perjuicio de la responsabilidad en que se pudiera incurrir conforme al Código Penal.

4. Interpretación

4.1. Si el contexto así lo requiere, el singular significa el plural, y viceversa.

4.2. Incoterms

- a. El significado de cualquier término comercial, así como los derechos y obligaciones de las partes serán los prescritos en los Incoterms, a menos que sea inconsistente con alguna disposición del Contrato.
- b. El término DDP, DPA y otros similares, cuando se utilicen, se regirán por lo establecido en la edición vigente de los Incoterms especificada en la CEC, y publicada por la Cámara de Comercio Internacional en París, Francia.

4.3. Totalidad del Contrato

El Contrato constituye la totalidad de lo acordado entre el Comprador y el Proveedor y substituye todas las comunicaciones, negociaciones y acuerdos (ya sea escritos o verbales) realizados entre las partes con anterioridad a la fecha de la celebración del Contrato.

4.4. Enmienda

Ninguna enmienda u otra variación al Contrato será válida a menos que esté por escrito, fechada y se refiera expresamente al Contrato, y esté firmada por un representante de cada una de las partes debidamente autorizado.

4.5. Limitación de Dispensas

- a. Sujeto a lo indicado en la Sub cláusula 4.5(b) siguiente de estas CGC, ninguna dilación, tolerancia, demora o aprobación por cualquiera de las partes al hacer cumplir algún término y condición del Contrato o el otorgar prórrogas por una de las partes a la otra, perjudicará, afectará o limitará los derechos de esa parte en virtud del Contrato. Asimismo, ninguna dispensa concedida por cualquiera de las partes por un incumplimiento del Contrato, servirá de dispensa para incumplimientos posteriores o continuos del Contrato.
- b. Toda dispensa a los derechos, poderes o remedios de una de las partes en virtud del Contrato, deberá ser por escrito, llevar la fecha y estar firmada por un representante autorizado de la parte otorgando dicha dispensa y deberá especificar la obligación que está dispensando y el alcance de la dispensa.

4.6. Divisibilidad

Si cualquier provisión o condición del Contrato es prohibida o resultase inválida o inejecutable, dicha prohibición, invalidez o falta de ejecución no afectará la validez o el cumplimiento de las otras provisiones o condiciones del Contrato.

5. Idioma

5.1. El Contrato, así como toda la correspondencia y documentos relativos al Contrato intercambiados entre el Proveedor y el Comprador, deberán ser escritos en español. Los documentos de sustento y material impreso que formen parte del Contrato, pueden estar en otro idioma siempre que los mismos estén acompañados de una traducción fidedigna de los apartes pertinentes al español y, en tal caso, dicha traducción prevalecerá para efectos de interpretación del Contrato.

5.2. El Proveedor será responsable de todos los costos de la traducción al idioma que rige, así como de todos los riesgos derivados de la exactitud de dicha traducción de los documentos proporcionados por el Proveedor.

6. Consorcio

6.1. Si el Proveedor es un Consorcio, todas las partes que lo conforman deberán ser mancomunada y solidariamente responsables frente al Comprador por el cumplimiento de las disposiciones del Contrato y deberán designar a una de ellas para que actúe como representante con autoridad para comprometer al Consorcio. La composición o constitución del Consorcio no podrá ser alterada sin el previo consentimiento del Comprador.

7. Elegibilidad

7.1. El Proveedor y sus Subcontratistas deberán tener plena capacidad de ejercicio, y no hallarse comprendidos en alguna de las circunstancias siguientes:

- a. Haber sido condenados mediante sentencia firme por delitos contra la propiedad, delitos contra la fe pública, cohecho, enriquecimiento ilícito, negociaciones incompatibles con el ejercicio de funciones públicas, malversación de caudales públicos o contrabando y defraudación fiscal, mientras subsista la condena. Esta prohibición también es aplicable a las

sociedades mercantiles u otras personas jurídicas cuyos administradores o representantes se encuentran en situaciones similares por actuaciones a nombre o en beneficio de las mismas;

- b. Haber sido declarado en quiebra o en concurso de acreedores, mientras no fueren rehabilitados;
- c. Ser funcionarios o empleados, con o sin remuneración, al servicio de los Poderes del Estado o de cualquier institución descentralizada, municipalidad u organismo que se financie con fondos públicos, sin perjuicio de lo previsto en el Artículo 258 de la Constitución de la República;
- d. Haber dado lugar, por causa de la que hubiere sido declarado culpable, a la resolución firme de cualquier contrato celebrado con la Administración o a la suspensión temporal en el Registro de Proveedores y Contratistas en tanto dure la sanción. En el primer caso, la prohibición de contratar tendrá una duración de dos (2) años, excepto en aquellos casos en que haya sido objeto de resolución en sus contratos en dos ocasiones, en cuyo caso la prohibición de contratar será definitiva;
- e. Ser cónyuge, persona vinculada por unión de hecho o parientes dentro del cuarto grado de consanguinidad o segundo de afinidad de cualquiera de los funcionarios o empleados bajo cuya responsabilidad esté la precalificación de las empresas, la evaluación de las propuestas, la adjudicación o la firma del contrato;
- f. Tratarse de sociedades mercantiles en cuyo capital social participen funcionarios o empleados públicos que tuvieren influencia por razón de sus cargos o participaren directa o indirectamente en cualquier etapa de los procedimientos de selección de proveedor. Esta prohibición se aplica también a las compañías que cuenten con socios que sean cónyuges, personas vinculadas por unión de hecho o parientes dentro del cuarto grado de consanguinidad o segundo de afinidad de los funcionarios o empleados a que se refiere el numeral anterior, o aquellas en las que desempeñen, puestos de dirección o de representación personas con esos mismos grados de relación o de parentesco;
- g. Haber intervenido directamente o como asesores en cualquier etapa de los procedimientos de contratación o haber participado en la preparación de las especificaciones, planos, diseños o términos de referencia, excepto en actividades de supervisión de construcción;
- h. Estar suspendido del Registro de Proveedores y Contratistas o tener vigente sanción de suspensión para participar en procedimientos de contratación administrativa.

8. Notificaciones

- 8.1. Todas las notificaciones entre las partes en virtud de este Contrato deberán ser por escrito y dirigidas a la dirección indicada en las **CEC**. El término “por escrito” significa comunicación en forma escrita con prueba de recibo.

- 8.2. Una notificación será efectiva en la fecha más tardía entre la fecha de entrega y la fecha de la notificación.
- 9. Ley aplicable** 9.1. El Contrato se regirá y se interpretará según las leyes Hondureñas.
- 10. Solución de controversias** 10.1. El Comprador y el Proveedor harán todo lo posible para resolver amigablemente mediante negociaciones directas informales, cualquier desacuerdo o controversia que se haya suscitado entre ellos en virtud o en referencia al Contrato.
- 10.2. Cualquier divergencia que se presente sobre un asunto que no se resuelva mediante un arreglo entre el Proveedor y el Comprador, deberá ser resuelto por éste, quien previo estudio del caso dictará su resolución y la comunicará al reclamante.
- 10.3. Contra la resolución del Comprador quedará expedita la vía judicial ante los tribunales de lo Contencioso Administrativo, salvo que las **CEC** establezcan la posibilidad de acudir al Arbitraje.
- 11. Alcance de los suministros** 11.1. Los Bienes y Servicios Conexos serán suministrados según lo estipulado en la Lista de Requisitos.
- 12. Entrega y documentos** 12.1. Sujeto a lo dispuesto en la Sub cláusula 32.1 de las CGC, la Entrega de los Bienes y Cumplimiento de los Servicios Conexos se realizará de acuerdo con el Plan de Entrega y Cronograma de Cumplimiento indicado en la Lista de Requisitos. Los detalles de los documentos que deberá suministrar el Proveedor se especifican en las **CEC**.
- 13. Responsabilidades del Proveedor** 13.1. El Proveedor deberá proporcionar todos los bienes y Servicios Conexos incluidos en el Alcance de Suministros de conformidad con la Cláusula 11 de las CGC y el Plan de Entrega y Cronograma de Cumplimiento, de conformidad con la Cláusula 12 de las CGC.
- 14. Precio del Contrato** 14.1. Los precios que cobre el Proveedor por los Bienes proporcionados y los Servicios Conexos prestados en virtud del contrato no podrán ser diferentes de los cotizados por el Proveedor en su oferta, excepto por cualquier ajuste de precios autorizado en las **CEC**.
- 15. Condiciones de Pago** 15.1. El precio del Contrato se pagará según se establece en las **CEC**.
- 15.2. La solicitud de pago del Proveedor al Comprador deberá ser por escrito, acompañada de documentación de soporte que describan, según corresponda, los Bienes entregados y los Servicios Conexos cumplidos, y de los documentos presentados de conformidad con las Cláusulas 7.4 y 12 de las CGC y en cumplimiento de las obligaciones estipuladas en el Contrato.
- 15.3. El Comprador efectuará los pagos prontamente, pero de ninguna manera podrá exceder cuarenta y cinco (45) días después de la presentación de una factura o solicitud de pago por el Proveedor, y después de que el Comprador la haya aceptado.
- 15.4. Las monedas en que se le pagará al Proveedor en virtud de este Contrato serán aquellas que el Proveedor hubiese especificado en su oferta.

- 15.5. Si el Comprador no efectuara cualquiera de los pagos al Proveedor en las fechas de vencimiento correspondiente o dentro del plazo establecido en las **CEC**, el Comprador pagará al Proveedor interés sobre los montos de los pagos morosos a la tasa de interés establecida en las **CEC**, por el período de la demora hasta que haya efectuado el pago completo, ya sea antes o después de cualquier juicio o fallo de arbitraje.
- 16. Impuestos y derechos**
- 16.1. El Proveedor será totalmente responsable por todos los impuestos, gravámenes, timbres, comisiones por licencias, y otros cargos similares incurridos hasta la entrega de los Bienes contratados con el Comprador.
- 16.2. El Comprador interpondrá sus mejores oficios para que el Proveedor se beneficie con el mayor alcance posible de cualquier exención impositiva, concesiones, o privilegios legales que pudiesen aplicar al Proveedor en Honduras.
- 17. Garantía Cumplimiento**
- 17.1. El Proveedor, dentro de los siguientes treinta (30) días de la notificación de la adjudicación del Contrato, deberá suministrar la Garantía de Cumplimiento del Contrato por el monto equivalente al quince por ciento (15%) del valor del contrato.
- 17.2. Los recursos de la Garantía de Cumplimiento serán pagaderos al Comprador como indemnización por cualquier pérdida que le pudiera ocasionar el incumplimiento de las obligaciones del Proveedor en virtud del Contrato.
- 17.3. Como se establece en las **CEC**, la Garantía de Cumplimiento, si es requerida, deberá estar denominada en la(s) misma(s) moneda(s) del Contrato, o en una moneda de libre convertibilidad aceptable al Comprador, y presentada en una de los formatos estipuladas por el Comprador en las **CEC**, u en otro formato aceptable al Comprador.
- 17.4. La validez de la Garantía de Cumplimiento excederá en tres (3) meses la fecha prevista de culminación de la entrega de los bienes.
- 17.5. Efectuada que fuere la entrega de los bienes y realizada la liquidación del contrato, cuando se establezca en las **CEC**, el Proveedor sustituirá la garantía de cumplimiento del contrato por una garantía de calidad de los bienes suministrados, con vigencia por el tiempo previsto en las **CEC** y cuyo monto será equivalente al cinco por ciento (5%) del valor del Contrato.
- 18. Derechos de Autor**
- 18.1. Los derechos de autor de todos los planos, documentos y otros materiales conteniendo datos e información proporcionada al Comprador por el Proveedor, seguirán siendo de propiedad del Proveedor. Si esta información fue suministrada al Comprador directamente o a través del Proveedor por terceros, incluyendo proveedores de materiales, el derecho de autor de dichos materiales seguirá siendo de propiedad de dichos terceros.
- 19. Confidencialidad de la Información**
- 19.1. El Comprador y el Proveedor deberán mantener confidencialidad y en ningún momento divulgarán a terceros, sin el consentimiento por escrito de la otra parte, documentos,

datos u otra información que hubiera sido directa o indirectamente proporcionada por la otra parte en conexión con el Contrato, antes, durante o después de la ejecución del mismo. No obstante lo anterior, el Proveedor podrá proporcionar a sus Subcontratistas los documentos, datos e información recibidos del Comprador para que puedan cumplir con su trabajo en virtud del Contrato. En tal caso, el Proveedor obtendrá de dichos Subcontratistas un compromiso de confidencialidad similar al requerido del Proveedor bajo la Cláusula 19 de las CGC.

19.2. El Comprador no utilizará dichos documentos, datos u otra información recibida del Proveedor para ningún uso que no esté relacionado con el Contrato. Así mismo, el Proveedor no utilizará los documentos, datos u otra información recibida del Comprador para ningún otro propósito que el de la ejecución del Contrato.

19.3. La obligación de las partes de conformidad con las Subcláusulas 19.1 y 19.2 de las CGC arriba mencionadas, no aplicará a información que:

- a. el Comprador o el Proveedor requieran compartir con el Banco u otras instituciones que participan en el financiamiento del Contrato;
- b. actualmente o en el futuro se hace de dominio público sin culpa de ninguna de las partes;
- c. puede comprobarse que estaba en posesión de esa parte en el momento que fue divulgada y no fue obtenida previamente directa o indirectamente de la otra parte; o
- d. que de otra manera fue legalmente puesta a la disponibilidad de esa parte por una tercera parte que no tenía obligación de confidencialidad.

19.4. Las disposiciones precedentes de esta cláusula 19 de las CGC no modificarán de ninguna manera ningún compromiso de confidencialidad otorgado por cualquiera de las partes a quien esto compete antes de la fecha del Contrato con respecto a los Suministros o cualquier parte de ellos.

19.5. Las disposiciones de la Cláusula 19 de las CGC permanecerán válidas después del cumplimiento o terminación del contrato por cualquier razón.

20. Subcontratación

20.1. El Proveedor informará al Comprador por escrito de todos los subcontratos que adjudique en virtud del Contrato si no los hubiera especificado en su oferta. Dichas notificaciones, en la oferta original o posteriores, no eximirán al Proveedor de sus obligaciones, deberes y compromisos o responsabilidades contraídas en virtud del Contrato.

20.2. Todos los subcontratos deberán cumplir con las disposiciones de las Cláusulas 3 y 7 de las CGC.

21. Especificaciones y Normas

22.1. Especificaciones Técnicas y Planos

- a. Los Bienes y Servicios Conexos proporcionados bajo este contrato deberán ajustarse a las especificaciones técnicas y a las

normas estipuladas en la Sección VI, Lista de Requisitos y, cuando no se hace referencia a una norma aplicable, la norma será equivalente o superior a las normas oficiales cuya aplicación sea apropiada en el país de origen de los Bienes.

- b. El Proveedor tendrá derecho a rehusar responsabilidad por cualquier diseño, dato, plano, especificación u otro documento, o por cualquier modificación proporcionada o diseñada por o en nombre del Comprador, mediante notificación al Comprador de dicho rechazo.
- c. Cuando en el Contrato se hagan referencias a códigos y normas conforme a las cuales éste debe ejecutarse, la edición o versión revisada de dichos códigos y normas será la especificada en la Lista de Requisitos. Cualquier cambio de dichos códigos o normas durante la ejecución del Contrato se aplicará solamente con la aprobación previa del Comprador y dicho cambio se registrará de conformidad con la Cláusula 32 de las CGC.

22. Embalaje y Documentos

- 22.1. El Proveedor embalará los bienes en la forma necesaria para impedir que se dañen o deterioren durante el transporte al lugar de destino final indicado en el Contrato. El embalaje deberá ser adecuado para resistir, sin limitaciones, su manipulación brusca y descuidada, su exposición a temperaturas extremas, la sal y las precipitaciones, y su almacenamiento en espacios abiertos. En el tamaño y peso de los embalajes se tendrá en cuenta, cuando corresponda, la lejanía del lugar de destino final de los bienes y la carencia de equipo pesado de carga y descarga en todos los puntos en que los bienes deban transbordarse.
- 22.2. El embalaje, las identificaciones y los documentos que se coloquen dentro y fuera de los bultos deberán cumplir estrictamente con los requisitos especiales que se hayan estipulado expresamente en el Contrato, y cualquier otro requisito, si los hubiere, especificado en las **CEC** y en cualquiera otra instrucción dispuesta por el Comprador.

23. Seguros

- 23.1. A menos que se disponga otra cosa en las **CEC**, los Bienes suministrados bajo el Contrato deberán estar completamente asegurados, en una moneda de libre convertibilidad de un país elegible, contra riesgo de extravío o daños incidentales ocurridos durante fabricación, adquisición, transporte, almacenamiento y entrega, de conformidad con los *Incoterms* aplicables **o según se disponga en las CEC**.

24. Transporte

- 24.1. A menos que se disponga otra cosa en las **CEC**, la responsabilidad por los arreglos de transporte de los Bienes se registrará por los *Incoterms* indicados.

25. Inspecciones y Pruebas

- 25.1. El Proveedor realizará todas las pruebas y/o inspecciones de los Bienes y Servicios Conexos según se dispone en las **CEC**, por su cuenta y sin costo alguno para el Comprador.
- 25.2. Las inspecciones y pruebas podrán realizarse en las instalaciones del Proveedor o de sus subcontratistas, en el lugar de entrega y/o en el lugar de destino final de los Bienes o en otro lugar en

Honduras. De conformidad con la Sub cláusula 25.3 de las CGC, cuando dichas inspecciones o pruebas sean realizadas en recintos del Proveedor o de sus subcontratistas se les proporcionarán a los inspectores todas las facilidades y asistencia razonables, incluso el acceso a los planos y datos sobre producción, sin cargo alguno para el Comprador.

- 25.3. El Comprador o su representante designado tendrá derecho a presenciar las pruebas y/o inspecciones mencionadas en la Sub cláusula 25.2 de las CGC, siempre y cuando éste asuma todos los costos y gastos que ocasione su participación, incluyendo gastos de viaje, alojamiento y alimentación.
- 25.4. Cuando el Proveedor esté listo para realizar dichas pruebas e inspecciones, notificará oportunamente al Comprador indicándole el lugar y la hora. El Proveedor obtendrá de una tercera parte, si corresponde, o del fabricante cualquier permiso o consentimiento necesario para permitir al Comprador o a su representante designado presenciar las pruebas o inspecciones, cuando el proveedor esté dispuesto.
- 25.5. El Comprador podrá requerirle al Proveedor que realice algunas pruebas y/o inspecciones que no están requeridas en el Contrato, pero que considere necesarias para verificar que las características y funcionamiento de los bienes cumplan con los códigos de las especificaciones técnicas y normas establecidas en el Contrato. Los costos adicionales razonables que incurra el Proveedor por dichas pruebas e inspecciones serán sumados al precio del Contrato. Asimismo, si dichas pruebas y/o inspecciones impidieran el avance de la fabricación y/o el desempeño de otras obligaciones del Proveedor bajo el Contrato, deberán realizarse los ajustes correspondientes a las Fechas de Entrega y de Cumplimiento y de las otras obligaciones afectadas.
- 25.6. El Proveedor presentará al Comprador un informe de los resultados de dichas pruebas y/o inspecciones.
- 25.7. El Comprador podrá rechazar algunos de los Bienes o componentes de ellos que no pasen las pruebas o inspecciones o que no se ajusten a las especificaciones. El Proveedor tendrá que rectificar o reemplazar dichos bienes o componentes rechazados o hacer las modificaciones necesarias para cumplir con las especificaciones sin ningún costo para el Comprador. Asimismo, tendrá que repetir las pruebas o inspecciones, sin ningún costo para el Comprador, una vez que notifique al Comprador de conformidad con la Sub cláusula 25.4 de las CGC.
- 25.8. El Proveedor acepta que ni la realización de pruebas o inspecciones de los Bienes o de parte de ellos, ni la presencia del Comprador o de su representante, ni la emisión de informes, de conformidad con la Sub cláusula 25.6 de las CGC, lo eximirán de las garantías u otras obligaciones en virtud del Contrato.

26. Liquidación por Daños y Perjuicios

26.1. Con excepción de lo que se establece en la Cláusula 31 de las CGC, si el Proveedor no cumple con la entrega de la totalidad o parte de los Bienes en la(s) fecha(s) establecida(s) o con la prestación de los Servicios Conexos dentro del período especificado en el Contrato, sin perjuicio de los demás recursos que el Comprador tenga en virtud del Contrato, éste podrá deducir del Precio del Contrato por concepto de liquidación de daños y perjuicios, una suma equivalente al porcentaje del precio de entrega de los bienes atrasados o de los servicios no prestados establecido en las **CEC** por cada día de retraso hasta alcanzar el máximo del porcentaje especificado en esas **CEC**. Al alcanzar el máximo establecido, el Comprador podrá dar por terminado el contrato.

26.2. de conformidad con la Cláusula 34 de las CGC.

27. Garantía de los Bienes

27.1. El Proveedor garantiza que todos los bienes suministrados en virtud del Contrato son nuevos, sin uso, del modelo más reciente o actual e incorporan todas las mejoras recientes en cuanto a diseño y materiales, a menos que el Contrato disponga otra cosa.

27.2. De conformidad con la Sub cláusula 21.1(b) de las CGC, el Proveedor garantiza que todos los bienes suministrados estarán libres de defectos derivados de actos y omisiones que éste hubiese incurrido, o derivados del diseño, materiales o manufactura, durante el uso normal de los bienes en las condiciones que imperen en el país de destino final.

27.3. Salvo que se indique otra cosa en las **CEC**, la garantía permanecerá vigente durante el período cuya fecha de terminación sea la más temprana entre los períodos siguientes: doce (12) meses a partir de la fecha en que los bienes, o cualquier parte de ellos según el caso, hayan sido entregados y aceptados en el punto final de destino indicado en el Contrato, o dieciocho (18) meses a partir de la fecha de embarque en el puerto o lugar de flete en el país de origen.

27.4. El Comprador comunicará al Proveedor la naturaleza de los defectos y proporcionará toda la evidencia disponible, inmediatamente después de haberlos descubierto. El Comprador otorgará al Proveedor facilidades razonables para inspeccionar tales defectos.

27.5. Tan pronto reciba el Proveedor dicha comunicación, y dentro del plazo establecido en las **CEC**, deberá reparar o reemplazar de forma expedita los Bienes defectuosos, o sus partes sin ningún costo para el Comprador.

27.6. Si el Proveedor después de haber sido notificado, no cumple con corregir los defectos dentro del plazo establecido, el Comprador, dentro de un tiempo razonable, podrá proceder a tomar las medidas necesarias para remediar la situación, por cuenta y riesgo del Proveedor y sin perjuicio de otros derechos que el Comprador pueda ejercer contra el Proveedor en virtud del Contrato.

28. Indemnización por Derechos de Patente

- 28.1. El Proveedor indemnizará y librará de toda responsabilidad al Comprador y sus empleados y funcionarios en caso de pleitos, acciones o procedimientos administrativos, reclamaciones, demandas, pérdidas, daños, costos y gastos de cualquier naturaleza, incluyendo gastos y honorarios por representación legal, que el Comprador tenga que incurrir como resultado de transgresión o supuesta transgresión de derechos de patente, uso de modelo, diseño registrado, marca registrada, derecho de autor u otro derecho de propiedad intelectual registrado o ya existente en la fecha del Contrato debido a:
- a la instalación de los bienes por el Proveedor o el uso de los bienes en el País donde está el lugar del proyecto; y
 - b la venta de los productos producidos por los Bienes en cualquier país.
- Dicha indemnización no procederá si los Bienes o una parte de ellos fuesen utilizados para fines no previstos en el Contrato o para fines que no pudieran inferirse razonablemente del Contrato. La indemnización tampoco cubrirá cualquier transgresión que resulte del uso de los Bienes o parte de ellos, o de cualquier producto producido como resultado de asociación o combinación con otro equipo, planta o materiales no suministrados por el Proveedor en virtud del Contrato.
- 28.2. Si se entablara un proceso legal o una demanda contra el Comprador como resultado de alguna de las situaciones indicadas en la Sub cláusula 28.1 de las CGC, el Comprador notificará prontamente al Proveedor y éste por su propia cuenta y en nombre del Comprador responderá a dicho proceso o demanda, y realizará las negociaciones necesarias para llegar a un acuerdo de dicho proceso o demanda.
- 28.3. Si el Proveedor no notifica al Comprador dentro de veintiocho (28) días a partir del recibo de dicha comunicación de su intención de proceder con tales procesos o reclamos, el Comprador tendrá derecho a emprender dichas acciones en su propio nombre. El Comprador será reembolsado por el Proveedor por las costas procesales en que hubiera incurrido.
- 28.4. El Comprador se compromete, a solicitud del Proveedor, a prestarle toda la asistencia posible para que el Proveedor pueda contestar las citadas acciones legales o reclamaciones. El Comprador será reembolsado por el Proveedor por todos los gastos razonables en que hubiera incurrido.
- 28.5. El Comprador deberá indemnizar y eximir de culpa al Proveedor y a sus empleados, funcionarios y Subcontratistas, por cualquier litigio, acción legal o procedimiento administrativo, reclamo, demanda, pérdida, daño, costo y gasto, de cualquier naturaleza, incluyendo honorarios y gastos de abogado, que pudieran afectar al Proveedor como resultado de cualquier transgresión o supuesta transgresión de patentes, modelos de aparatos, diseños registrados, marcas registradas, derechos de autor, o

cualquier otro derecho de propiedad intelectual registrado o ya existente a la fecha del Contrato, que pudieran suscitarse con motivo de cualquier diseño, datos, planos, especificaciones, u otros documentos o materiales que hubieran sido suministrados o diseñados por el Comprador o a nombre suyo.

29. Limitación de Responsabilidad

- 30.1. Excepto en casos de negligencia grave o actuación de mala fe,
- a el Proveedor no tendrá ninguna responsabilidad contractual, de agravio o de otra índole frente al Comprador por pérdidas o daños indirectos o consiguientes, pérdidas de utilización, pérdidas de producción, o pérdidas de ganancias o por costo de intereses, estipulándose que esta exclusión no se aplicará a ninguna de las obligaciones del Proveedor de pagar al Comprador los daños y perjuicios previstos en el Contrato, y
 - b la responsabilidad total del Proveedor frente al Comprador, ya sea contractual, de agravio o de otra índole, no podrá exceder el Precio del Contrato, entendiéndose que tal limitación de responsabilidad no se aplicará a los costos provenientes de la reparación o reemplazo de equipo defectuoso, ni afecta la obligación del Proveedor de indemnizar al Comprador por las transgresiones de patente.

30. Cambio en las Leyes y Regulaciones

- 30.1. A menos que se indique otra cosa en el Contrato, si después de la fecha de 28 días antes de la presentación de Ofertas, cualquier ley, reglamento, decreto, ordenanza o estatuto con carácter de ley entrase en vigencia, se promulgase, abrogase o se modificase en el lugar de Honduras donde está ubicado el Proyecto (incluyendo cualquier cambio en interpretación o aplicación por las autoridades competentes) y que afecte posteriormente la fecha de Entrega y/o el Precio del Contrato, dicha Fecha de Entrega y/o Precio del Contrato serán incrementados o reducidos según corresponda, en la medida en que el Proveedor haya sido afectado por estos cambios en el desempeño de sus obligaciones en virtud del Contrato. No obstante, lo anterior, dicho incremento o disminución del costo no se pagará separadamente ni será acreditado si el mismo ya ha sido tenido en cuenta en las provisiones de ajuste de precio, si corresponde y de conformidad con la Cláusula 14 de las CGC.

31. Fuerza Mayor

- 31.1. El Proveedor no estará sujeto a la ejecución de su Garantía de Cumplimiento, liquidación por daños y perjuicios o terminación por incumplimiento en la medida en que la demora o el incumplimiento de sus obligaciones en virtud del Contrato sea el resultado de un evento de Fuerza Mayor.
- 31.2. Para fines de esta Cláusula, “Fuerza Mayor” significa un evento o situación fuera del control del Proveedor que es imprevisible, inevitable y no se origina por descuido o negligencia del Proveedor. Tales eventos pueden incluir sin que éstos sean los únicos, actos del Comprador en su capacidad soberana, guerras o revoluciones, incendios, inundaciones, epidemias, restricciones de cuarentena, y embargos de cargamentos.

- 31.3. Si se presentara un evento de Fuerza Mayor, el Proveedor notificará por escrito al Comprador a la máxima brevedad posible sobre dicha condición y causa. A menos que el Comprador disponga otra cosa por escrito, el Proveedor continuará cumpliendo con sus obligaciones en virtud del Contrato en la medida que sea razonablemente práctico, y buscará todos los medios alternativos de cumplimiento que no estuviesen afectados por la situación de Fuerza Mayor existente.
- 32. Órdenes de Cambio y Enmiendas al Contrato**
- 32.1. El Comprador podrá, en cualquier momento, efectuar cambios dentro del marco general del Contrato, mediante orden escrita al Proveedor de acuerdo con la Cláusula 8 de las CGC, en uno o más de los siguientes aspectos:
- a planos, diseños o especificaciones, cuando los Bienes que deban suministrarse en virtud al Contrato deban ser fabricados específicamente para el Comprador;
 - b la forma de embarque o de embalaje;
 - c el lugar de entrega, y/o
 - d los Servicios Conexos que deba suministrar el Proveedor.
- 32.2. Si cualquiera de estos cambios causara un aumento o disminución en el costo o en el tiempo necesario para que el Proveedor cumpla cualquiera de las obligaciones en virtud del Contrato, se efectuará un ajuste equitativo al Precio del Contrato o al Plan de Entregas/de Cumplimiento, o a ambas cosas, y el Contrato se enmendará según corresponda. El Proveedor deberá presentar la solicitud de ajuste de conformidad con esta Cláusula, dentro de los veintiocho (28) días contados a partir de la fecha en que éste reciba la solicitud de la orden de cambio del Comprador.
- 32.3. Los precios que cobrará el Proveedor por Servicios Conexos que pudieran ser necesarios pero que no fueron incluidos en el Contrato, deberán convenirse previamente entre las partes, y no excederán los precios que el Proveedor cobra actualmente a terceros por servicios similares.
- 32.4. Sujeto a lo anterior, no se introducirá ningún cambio o modificación al Contrato excepto mediante una enmienda por escrito ejecutada por ambas partes.
- 33. Prórroga de los Plazos**
- 33.1. Si en cualquier momento durante la ejecución del Contrato, el Proveedor o sus Subcontratistas encontrasen condiciones que impidiesen la entrega oportuna de los Bienes o el cumplimiento de los Servicios Conexos de conformidad con la Cláusula 12 de las CGC, el Proveedor informará prontamente y por escrito al Comprador sobre la demora, posible duración y causa. Tan pronto como sea posible después de recibir la comunicación del Proveedor, el Comprador evaluará la situación y a su discreción podrá prorrogar el plazo de cumplimiento del Proveedor. En dicha circunstancia, ambas partes ratificarán la prórroga mediante una enmienda al Contrato.

33.2. Excepto en el caso de Fuerza Mayor, como se indicó en la Cláusula 31 de las CGC, cualquier retraso en el desempeño de sus obligaciones de Entrega y Cumplimiento expondrá al Proveedor a la imposición de liquidación por daños y perjuicios de conformidad con la Cláusula 26 de las CGC, a menos que se acuerde una prórroga en virtud de la Sub cláusula 33.1 de las CGC.

34. Terminación

34.1. Terminación por Incumplimiento

- a El Comprador, sin perjuicio de otros recursos a su haber en caso de incumplimiento del Contrato, podrá terminar el Contrato en su totalidad o en parte mediante una comunicación de incumplimiento por escrito al Proveedor en cualquiera de las siguientes circunstancias:
 - i si el Proveedor no entrega parte o ninguno de los Bienes dentro del período establecido en el Contrato, o dentro de alguna prórroga otorgada por el Comprador de conformidad con la Cláusula 33 de las CGC; o
 - ii Si el Proveedor no cumple con cualquier otra obligación en virtud del Contrato; o
 - iii Si el Proveedor, a juicio del Comprador, durante el proceso de licitación o de ejecución del Contrato, ha participado en actos de fraude y corrupción, según se define en la Cláusula 3 de las CGC; o
 - iv La disolución de la sociedad mercantil Proveedora, salvo en los casos de fusión de sociedades y siempre que solicite de manera expresa al Comprador su autorización para la continuación de la ejecución del contrato, dentro de los diez días hábiles siguientes a la fecha en que tal fusión ocurra. El Comprador podrá aceptar o denegar dicha solicitud, sin que, en este último caso, haya derecho a indemnización alguna; o
 - v La falta de constitución de la garantía de cumplimiento del contrato o de las demás garantías a cargo del Proveedor dentro de los plazos correspondientes;
- b En caso de que el Comprador termine el Contrato en su totalidad o en parte, de conformidad con la Cláusula 34.1(a) de las CGC, éste podrá adquirir, bajo términos y condiciones que considere apropiadas, Bienes o Servicios Conexos similares a los no suministrados o prestados. En estos casos, el Proveedor deberá pagar al Comprador los costos adicionales resultantes de dicha adquisición. Sin embargo, el Proveedor seguirá estando obligado a completar la ejecución de aquellas obligaciones en la medida que hubiesen quedado sin concluir.

34.2. Terminación por Insolvencia

- a El Comprador podrá rescindir el Contrato en cualquier momento mediante comunicación por escrito al Proveedor en caso de la declaración de quiebra o de suspensión de pagos del Proveedor, o su comprobada incapacidad financiera.

- 34.3. Terminación por Conveniencia.
- a El Comprador, mediante comunicación enviada al Proveedor, podrá terminar el Contrato total o parcialmente, en cualquier momento por razones de conveniencia. La comunicación de terminación deberá indicar que la terminación es por conveniencia del Comprador, el alcance de la terminación de las responsabilidades del Proveedor en virtud del Contrato y la fecha de efectividad de dicha terminación.
 - b Los bienes que ya estén fabricados y listos para embarcar dentro de los veintiocho (28) días siguientes a al recibo por el Proveedor de la notificación de terminación del Comprador deberán ser aceptados por el Comprador de acuerdo con los términos y precios establecidos en el Contrato. En cuanto al resto de los Bienes el Comprador podrá elegir entre las siguientes opciones:
 - i que se complete alguna porción y se entregue de acuerdo con las condiciones y precios del Contrato; y/o
 - ii que se cancele el balance restante y se pague al Proveedor una suma convenida por aquellos Bienes o Servicios Conexos que hubiesen sido parcialmente completados y por los materiales y repuestos adquiridos previamente por el Proveedor.
- 34.4. El Comprador podrá terminar el Contrato también en caso de muerte del Proveedor individual, salvo que los herederos ofrezcan concluir con el mismo con sujeción a todas sus estipulaciones; la aceptación de esta circunstancia será potestativa del Comprador sin que los herederos tengan derecho a indemnización alguna en caso contrario.
- 34.5. El contrato también podrá ser terminado por el mutuo acuerdo de las partes.
- 35. Cesión**
- 35.1. Ni el Comprador ni el Proveedor podrán ceder total o parcialmente las obligaciones que hubiesen contraído en virtud del Contrato, excepto con el previo consentimiento por escrito de la otra parte.

Condiciones Especiales del Contrato

Las siguientes Condiciones Especiales del Contrato (CEC) complementarían y/o enmendarían las Condiciones Generales del Contrato (CGC). En caso de haber conflicto, las provisiones aquí dispuestas prevalecerán sobre las de las CGC.

CGC 1.1(i)	El comprador es: Alcaldía Municipal del Distrito Central
CGC 1.1(a)	Ver especificaciones Técnicas.
CGC 4.2 (b)	La versión de la edición de los Incoterms será: 2010
CGC 8.1	Para notificaciones, la dirección del Comprador será: Atención: Lic. Eva del Carmen López Dirección de Gestión Comunitaria y Desarrollo Humano. Dirección: Plantel de la AMDC, col. 21 de Octubre. Ciudad: Tegucigalpa, MDC. País: Honduras, Centro América
CGC 10.3	Contra la resolución del Comprador procederá la vía judicial ante los tribunales de lo Contencioso Administrativo. La resolución en primera instancia por parte de la Departamento legal de la Alcaldía Municipal podrá ser sujeta a apelación ante la Corporación Municipal de la AMDC, la que previo estudio del caso, dictará su resolución y la comunicará al reclamante; la resolución de la Corporación Municipal tendrá carácter definitivo dentro de la vía administrativa. Para la solución de controversias, se agotará el trámite administrativo y posteriormente se acudirá al Tribunal de Justicia competente, para lo cual el proveedor renuncia al fuero de su domicilio y se somete al de la Corporación Municipal de la AMDC. NOTA: ESTO DE AGOTAR LA VIA ADMINISTRATIVA APLICA EN CASO DE RECLAMOS DEL PROVEEDOR, PERO EN CASO DE INCUMPLIMIENTO DEL CONTRATO, SE ENTIENDE QUE LA AMDC DEBE HACER LA RESCISION Y EJECUTAR LAS GARANTIAS.
CGC 12.1	Detalle de los documentos que deben ser proporcionados por el Proveedor son: a. Facturas comerciales originales a nombre de la Alcaldía Municipal del Distrito Central. b. Recibo original a nombre de la Alcaldía Municipal del Distrito Central. c. Acta de recepción parcial y/o definitiva del suministro, debidamente firmada y sellada. d. Cualquier otra documentación que sea requerida para trámite de pago. El Comprador deberá recibir los documentos arriba mencionados 15 días siguientes a la recepción del suministro a satisfacción de la Unidad Ejecutora (Dirección de Control y Seguimiento), si el comprador no recibe dichos documentos en la oportunidad indicada, todos los gastos consecuentes correrán por cuenta del Proveedor.
CGC 14.1	Los precios de los Bienes suministrados no serán ajustables

<p>CGC 15.1</p>	<p>Modelo de disposición:</p> <p>CGC 15.1 - La forma y condiciones de pago al Proveedor en virtud del Contrato serán las siguientes:</p> <p>El pago de los bienes y servicios suministrados se efectuará en Lempiras. La AMDC pagará dentro de los 30 días contados a partir de la recepción satisfactoria de los documentos de cobro, por los suministros entregados por el proveedor de acuerdo al plan de entrega, previa autorización de la dirección de Gestión Comunitaria y Desarrollo Humano y debidamente recibidos a satisfacción, verificando la calidad, especificaciones técnicas y demás condiciones solicitadas.</p>
<p>CGC 15.5</p>	<p>El plazo de pago después del cual el Comprador deberá pagar interés al Proveedor es de 45 días.</p> <p>La tasa de interés que se aplicará es la tasa de interés promedio para operaciones activas vigente en el sistema bancario nacional determinada mensualmente para la respectiva moneda por el Banco Central de Honduras.</p>
<p>CGC 17.3</p>	<p>Se requiere una Garantía de Cumplimiento, ésta deberá presentarse en la forma de: fianza o garantía bancaria emitida por una institución debidamente autorizada por la Comisión Nacional y/o cheques certificados.</p> <p>Se requiere una Garantía de Cumplimiento, ésta deberá estar denominada en Lempiras por el valor equivalente al quince por ciento (15%) del valor total del Contrato con vigencia de al menos 3 meses adicionales al plazo previsto de ejecución del contrato.</p>
<p>CGC 17.5</p>	<p>Se requerirá una Garantía de buen suministro ofertado.</p> <p>El tiempo de vigencia de la Garantía de Calidad deberá ser: un (1) año, con un monto equivalente a un cinco por ciento (5%) del valor del contrato.</p>
<p>CGC 22.2</p>	<p>El embalaje, la identificación y la documentación dentro y fuera de los paquetes serán como se indica a continuación: No Aplica.</p>
<p>CGC 23.1</p>	<p>La cobertura de seguro será según se establece en los Incoterms.</p>
<p>CGC 24.1</p>	<p>La responsabilidad por el transporte de los Bienes será según se establece en los Incoterms.</p> <p>Si no está de acuerdo con los Incoterms, la responsabilidad por el transporte deberá ser como sigue:</p> <p>“El Proveedor está obligado bajo los términos del Contrato a transportar los Bienes al lugar de destino final dentro de Honduras, definido como el Sitio del Proyecto, transportarlos a dicho lugar de destino en Honduras, incluyendo seguro y almacenamiento, y tal como se estipulará en el Contrato, será contratado por el Proveedor, y todos los gastos relacionados estarán incluidos en el Precio del Contrato”; o bajo otro término comercial que se haya acordado (detallar las responsabilidades respectivas del Comprador y del Proveedor).</p>

<p>CGC 25.1</p>	<p>Las siguientes inspecciones y pruebas se realizarán: Por la Dirección de Gestión Comunitaria y Desarrollo Humano., realizarán pruebas de calidad sobre los mismos, verificarán que los suministros se encuentren en las cantidades solicitadas y con las especificaciones requeridas.- En caso que los suministros no se encuentren en estado de ser recibidos, por defectos o averías visibles, o cuando ocurran faltantes o cualquier otra razón calificada se hará constar esta circunstancia en el Acta de recepción, pudiendo la comisión de Recepción conceder el plazo establecido en la cláusula CGC 27.5 a partir de su notificación, para que proceda a la subsanación de dichas averías o defectos , o en su caso, para que proceda a una nueva entrega o para que reponga los faltantes; si el cumplimiento en la entrega es a entera satisfacción de la AMDC, se extenderá al Proveedor el Acta de Recepción Final, indicando en ella que el suministro ha sido entregado a la A.M.D.C de conformidad a la calidad y especificaciones solicitadas en las bases de licitación.</p>
<p>CGC 26.1</p>	<p>El valor de la liquidación por daños y perjuicios será: se aplicará al proveedor por cada día de atraso, una multa diaria, equivalente al valor relativo que se encuentra establecido en las Disposiciones Generales de ingresos y egresos de la República 0.18 % por día. (Pendiente de aprobación de acuerdo a las Disposiciones Generales del Presupuesto 2018)</p>
<p>CGC 26.1</p>	<p>El monto máximo de la liquidación por daños y perjuicios será: Hasta 10.8%, que corresponde a un plazo máximo de 60 días. El porcentaje máximo puede variar de acuerdo a las Disposiciones Generales del Presupuesto 2018 (Pendiente de aprobación)</p>
<p>CGC 27.3</p>	<p>El período de validez de la Garantía será 90 días.</p>
<p>CGC 27.5</p>	<p>El plazo para reparar o reemplazar los bienes será: 10 días calendario contados a partir de la fecha de reclamo realizado por la AMDC.</p>

F-10 FORMULARIO GARANTÍA DE CUMPLIMIENTO

FORMATO GARANTIA DE CUMPLIMIENTO

ASEGURADORA / BANCO

GARANTIA / FIANZA

DE CUMPLIMIENTO N°: _____

FECHA DE EMISION: _____

AFIANZADO/GARANTIZADO: _____

DIRECCION Y TELEFONO: _____

Fianza / Garantía a favor de _____, para garantizar que el Afianzado/Garantizado, salvo fuerza mayor o caso fortuito debidamente comprobados, **CUMPLIRA** cada uno de los términos, cláusulas, responsabilidades y obligaciones estipuladas en el contrato firmado al efecto entre el Afianzado/Garantizado y el Beneficiario, para la Ejecución del Proyecto: “ _____ ” ubicado en _____.

SUMA AFIANZADA/ GARANTIZADA: _____

VIGENCIA

De: _____ **Hasta:** _____

BENEFICIARIO: _____

CLAUSULA ESPECIAL OBLIGATORIA: "LA PRESENTE GARANTÍA/FIANZA SERÁ EJECUTADA POR EL MONTO TOTAL DE LA MISMA A SIMPLE REQUERIMIENTO BENEFICIARIO, ACOMPAÑADA DE UNA RESOLUCIÓN FIRME DE INCUMPLIMIENTO, SIN NINGÚN OTRO REQUISITO, PUDIENDO REQUERIRSE EN CUALQUIER MOMENTO DENTRO DEL PLAZO DE VIGENCIA DE LA GARANTÍA/FIANZA. LA PRESENTE GARANTÍA/FIANZA EMITIDA A FAVOR DEL BENEFICIARIO CONSTITUYE UNA OBLIGACIÓN SOLIDARIA, INCONDICIONAL, IRREVOCABLE Y DE EJECUCIÓN AUTOMÁTICA; EN CASO DE CONFLICTO ENTRE EL BENEFICIARIO Y EL ENTE EMISOR DEL TÍTULO, AMBAS PARTES SE SOMETEN A LA JURISDICCIÓN DE LOS TRIBUNALES DE LA REPÚBLICA DEL DOMICILIO DEL BENEFICIARIO. LA PRESENTE CLÁUSULA ESPECIAL OBLIGATORIA PREVALECE SOBRE CUALQUIER OTRA CONDICIÓN".

A las Garantías Bancarias o fianzas emitidas a favor BENEFICIARIO no deberán adicionarse cláusulas que anulen o limiten la cláusula especial obligatoria.

En fe de lo cual, se emite la presente Fianza/Garantía, en la ciudad de _____, Municipio de _____, a los _____ del mes de _____ del año _____.

FIRMA AUTORIZADA

F-11 FORMULARIO GARANTÍA DE CALIDAD²

FORMATO GARANTIA DE CALIDAD

ASEGURADORA / BANCO

**GARANTIA / FIANZA
DE CALIDAD:** _____

FECHA DE EMISION: _____

AFIANZADO/GARANTIZADO _____

DIRECCION Y TELEFONO: _____

Fianza / Garantía a favor de _____, para garantizar la **calidad DEL SUMINISTRO:**
" _____ " ubicado en _____. Construido/entregado por el
Afianzado/Garantizado _____

SUMA

AFIANZADA/ GARANTIZADA: _____

VIGENCIA De: _____ Hasta: _____

BENEFICIARIO: _____

"LA PRESENTE GARANTÍA/FIANZA SERÁ EJECUTADA POR EL MONTO TOTAL DE LA MISMA A SIMPLE REQUERIMIENTO BENEFICIARIO, ACOMPAÑADA DE UNA RESOLUCIÓN FIRME DE INCUMPLIMIENTO, SIN NINGÚN OTRO REQUISITO, PUDIENDO REQUERIRSE EN CUALQUIER MOMENTO DENTRO DEL PLAZO DE VIGENCIA DE LA GARANTÍA/FIANZA. LA PRESENTE GARANTÍA/FIANZA EMITIDA A FAVOR DEL BENEFICIARIO CONSTITUYE UNA OBLIGACIÓN SOLIDARIA, INCONDICIONAL, IRREVOCABLE Y DE EJECUCIÓN AUTOMÁTICA; EN CASO DE CONFLICTO ENTRE EL BENEFICIARIO Y EL ENTE EMISOR DEL TÍTULO, AMBAS PARTES SE SOMETEN A LA JURISDICCIÓN DE LOS TRIBUNALES DE LA REPÚBLICA DEL DOMICILIO DEL BENEFICIARIO. LA PRESENTE CLÁUSULA ESPECIAL OBLIGATORIA PREVALECE SOBRE CUALQUIER OTRA CONDICIÓN".

A las Garantías Bancarias o fianzas emitidas a favor BENEFICIARIO no deberán adicionarse cláusulas que anulen o limiten la cláusula especial obligatoria.

En fe de lo cual, se emite la presente Fianza/Garantía, en la ciudad de _____, Municipio _____, a los _____ del mes de _____ del año _____.

FIRMA AUTORIZADA

² La Garantía de Calidad deberá solicitarse cuando se requiera según la naturaleza de los bienes.

F-12 AVISO DE LICITACIÓN PÚBLICA

República de Honduras

Alcaldía Municipal del Distrito Central

Adquisición de pupitres para diferentes centros educativos del Distrito Central

LPuNBS-07-AMDC-551-2017

1. La Alcaldía Municipal del Distrito Central (AMDC) invita a las empresas proveedoras interesadas en participar en la Licitación Pública Nacional No. LPuNBS-07-AMDC-551-2017 a presentar ofertas selladas para Adquisición de pupitres para diferentes centros educativos del Distrito Central.
2. El financiamiento para la realización del presente proceso proviene de fondos municipales.
3. La licitación se efectuará conforme a los procedimientos de Licitación Pública Nacional (LPN) establecidos en la Ley de Contratación del Estado y su Reglamento.
4. Los interesados podrán adquirir los documentos de la presente licitación, mediante solicitud escrita a la Gerencia de Licitaciones, Contrataciones y Servicios Internos con atención al Lic. Alex Elvir Artica, Edificio Ejecutivo de la AMDC, primer piso frente al Hospital Viera, Ave. Colón, Barrio El Centro de Tegucigalpa M.D.C., teléfono No. 2222-0870, correo electrónico: licitaciones@amdc.hn, en horario de 8:00 a.m. a 4:00 p.m., de lunes a viernes previo el pago de la cantidad no reembolsable de cien lempiras exactos (L.100.00), con depósito a la cuenta No. 01-201-316404, del banco FICOHSA, (recibo de pago que deberá ir acompañado con la solicitud de participación en el proceso) dicha solicitud deberá contener información de correo electrónico, teléfonos y dirección de el o (los) contacto (s) donde desee que se les haga llegar información concerniente al proceso. Los documentos de la licitación también podrán ser examinados en el Sistema de Información de Contratación y Adquisiciones del Estado de Honduras, "HonduCompras", (www.honducompras.gob.hn).
5. Las ofertas deberán presentarse en la siguiente dirección salón del despacho municipal, sita en el plantel de la AMDC, ubicado en la colonia 21 de Octubre, Tegucigalpa, MDC a más tardar a el día miércoles 31 de enero del año 2018, hasta las 10:00 a. m. hora oficial de la República de Honduras. Las ofertas que se reciban fuera de plazo serán rechazadas. Las ofertas se abrirán en presencia de los representantes de los Oferentes que deseen asistir en la dirección indicada, hasta las 10:00 a. m. el día 31 de enero del año 2018. Todas las ofertas deberán estar acompañadas de una Garantía de Mantenimiento de la oferta de por lo menos el 2% del valor de su oferta y en la forma establecida en los documentos de la licitación.

Tegucigalpa MDC, 19 de diciembre de 2017

Nasry Juan Asfura Zablah
Alcalde Municipal